

NIEUW:

MOVENTIV® 80
by MANTION

MADE IN FRANCE



CYCLI
500000

GARANTIE 5 JAAR
SYSTEMEN VOOR GEBRUIK

AUTOMATISME VOOR SCHUIFDEUR



MOTORISATION



Ultrastil: nieuwe generatie lineaire motor

Door de contactloze aandrijving met magneetveld worden alle mechanische geluiden vermeden.

Uitzonderlijke betrouwbaarheid: brushless motor

De directe en contactloze aandrijving vermindert het onderhoud aanzienlijk.

Aangesloten aandrijving 3.0: smartphone-app

MOVENTIV® vereenvoudigt de bediening, Bluetooth-besturing van de deuren mogelijk en maakt een snelle indienststelling mogelijk.

Een vereenvoudigde installatie: "PLUG & PLAY"

Het systeem wordt geassembleerd in de ateliers van MANTION en kant-en-klaar geleverd.

Meerdere aansluitingen

De controller maakt het gebruik mogelijk van radars, schakelaars, ledstrips, Electromagneet.

MOVENTIV® 80
by MANTION



contactloos openen/sluiten

ONTWERPER EN FABRIKANT VAN SCHUIFSYSTEMEN SINDS 1920

www.mantion.com

MANTION
SLIDING SYSTEMS



MOVENTIV[®] 80 voor deuren van 20 tot 80 kg

Samenstelling voor 1 deur: **A + B + C + D + E** (B kan facultatief zijn afhankelijk van de montage)

	830 MM	930 MM	1030 MM	1130 MM	Maximale breedte van de deur
BEVESTIGINGSELEMENTEN VAN DE RAIL					
A	Bevestiging in opbouw				Muurhoekijzer in verzinkt staal, op lengte gesneden.
	C0013800	C0013810	C0013820	C0013830	
	Plafondbevestiging				Plaat voor plafondbevestiging in verzinkt staal, op lengte gesneden.
	C0013840	C0013850	C0013860	C0013870	
BEKLEDINGEN VAN DE RAIL					
B	Afwerklijsten				Lijst in geanodiseerd aluminium die op de rail wordt vastgeklikt. Op lengte gesneden.
	C0013880	C0013890	C0013900	C0013910	
	Set einddoppen voor lijst				Set van 2 einddoppen voor lijst in polyamide.
	K0001400				
AANGEDREVEN RAILS					
C	K0001520	K0001530	K0001540	K0001550	Set voor rail met geïntegreerde aandrijving, met: - 1 rail in aluminium, op lengte gesneden - 1 stator (spoelen die het magnetisch veld opwekken) - 1 translator (verplaatsbare runner uitgerust met magneten) - 1 controller (bediening motor) - schroeven voor bevestiging van de rail
SETS VOOR VASTHAKEN VAN HET DEURPANEEL					
D	Haak voor houten paneel				Ingebouwde bevestigingsset voor houten panelen met:
	26FC				1 profiel in geanodiseerd aluminium, in te bouwen bovenaan de deur 1,5 m + 2 einddoppen + 2 verbindingsschroeven deur/translator + 1 pvc-profiel in te bouwen onderaan de deur 1,5 m + 1 geleider in polyamide
	Haak voor glazen paneel				Bevestigingskit voor glazen paneel 8 mm met:
	K0001430				2 klemmen + 2 verbindingsschroeven deur/translator + 2 lijsten geanodiseerd alu 1,5 m + 2 einddoppen + 1 ondergeleider roestvrij staal
	K0001440				Idem voor glazen panelen van 10 mm
TOEBEHOREN VOOR BEDIENING (1 bediening voor elke zijde te voorzien)					
E	C0001310				Bewegingsdetector.
	C0001315				Radar-bewegingsdetector plus aanwezigheidsdetector (vermijdt dat de deur wordt gesloten wanneer men ervoor blijft staan).
	C0001325				Foto-elektrische cel, miniatuur.
	C0004780				Radioschakelaar, ideaal voor renovatie: er moeten geen kabels worden getrokken. Radiobediening 433.92 MHz.
	C0001290				Bedrade schakelaar 1 drukknop.
	C0001300				Bedrade contactloze schakelaar.





MOVENTIV® 80 voor deuren van 20 tot 80 kg

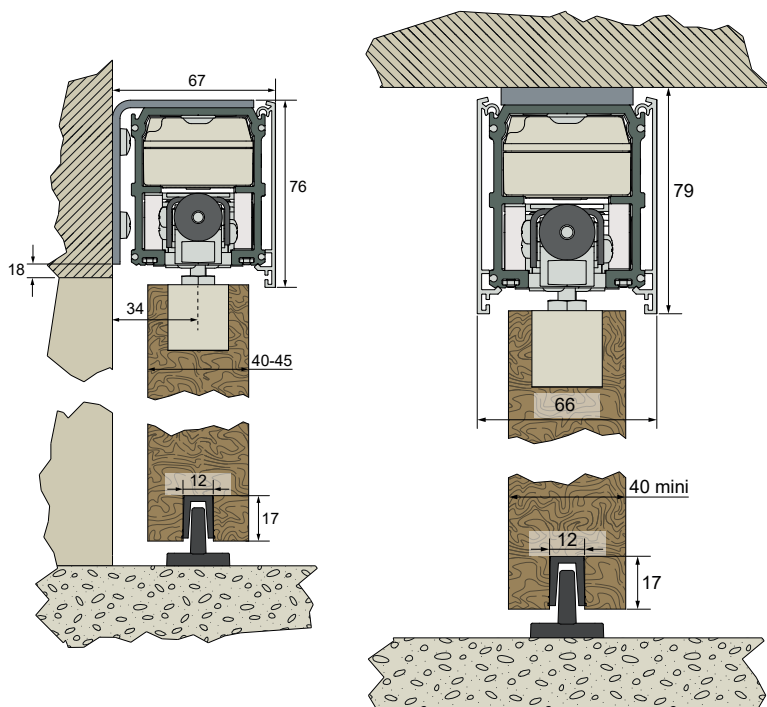

MOVENTIV® 80 by MANTION



SETS voor vasthaken van het paneel



glazen deur



houten deur



Linear Motor Manton®

Controller
(bediening motor)

Stator
(spoelen die het magnetisch veld opwekken)

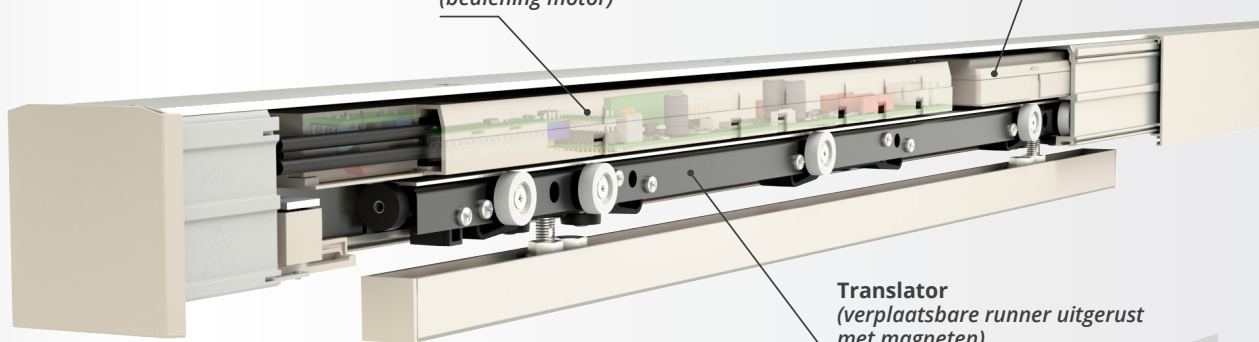

Translator
(verplaatsbare runner uitgerust met magneten)



BESCHERM UZELF EN ANDEREN!

Met MOVENTIV® bedient u deuren tot 80 kg contactloos dankzij de app. Ideaal om het coronavirus te bestrijden en uzelf ertegen te beschermen!

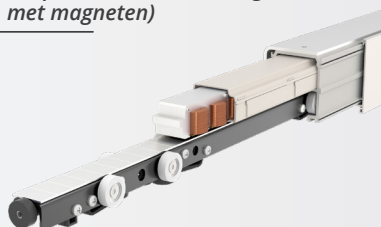



MOVENTIV® 80 voor deuren van 20 tot 80 kg

OPTIES:

VERLICHTINGSTOEBEHOREN	
K0001490	Ledstrip. Gaat branden wanneer de deur in beweging is en/of via de smartphone-app. Lengte = 1 m. Bevestiging met kleefstrook - te verbinden met de controller.
VERGREDELINGSTOEBEHOREN	
C0013750	Electromagneet voor opbouw of inbouw. Houdkracht = 60 kg.
C0013760	Electromagneet voor opbouw. Houdkracht = 180 kg.
C0013765	Electromagneet voor inbouw. Houdkracht = 180 kg.

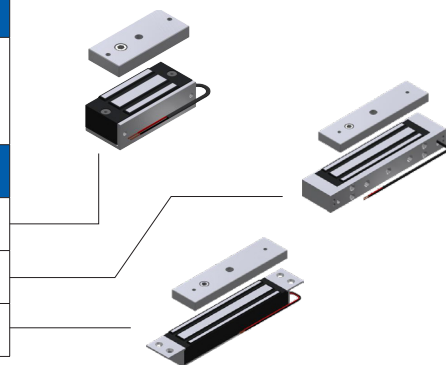

Technische specificaties MOVENTIV® 80

Algemene informatie	
Omschrijving	Automatisme voor schuifdeuren
Afmetingen van het dragerprofiel (b x H)	53 x 63 mm De lengte hangt af van de breedte van de deur
Aandrijving	Lineair magnetisch - contactloze aandrijving
Maximale snelheid van de deur	60 cm/s
Afmetingen van de deur	830 - 930 - 1030 & 1130 mm - Lengte van de rail: 1760 - 2360
Gewicht van de deur	20 tot 80 kg
Elektriciteit	
Voedingsspanning	110/230 V AC - 50/60 Hz
Beveiliging	Interne zekering 4AT
Max verbruik	65W
Omgeving	
Beschermingsgraad	IP20
Geruisloos	< 55dB bij opening - < 45db bij sluiting
Temperatuurbereik	+5° < T < +40°
Overeenstemming met normen / richtlijnen	
Gebruiksveiligheid	EN60335-1 - EN60335-2
Elektromagnetische compatibiliteit	EN61000-6-1 - EN61000-6-2 - EN61000-6-3 - EN61000-6-4
Richtlijn	2011/65/EU: RoHS 2014/35/EU: Laagspanning 2004/108/EC: Elektromagnetische compatibiliteit (EMC)
Opties voor aansluiting / besturing	
Connectiviteit	Radio 433 MHz - Bluetooth low energy 4.2 +
Bedrade bediening	Drukknop - Radar
Uitgang verlichting	Bestuurd bij openingsbediening
Uitgang grendel	Voor aansluiting van een grendel (24V, 1A max)
Beveiliging	Mogelijkheid om een beveiligingsingang van het type foto-elektrische cel aan te sluiten