

SOFTCLOSE

PORTE D'INTÉRIEUR A FERMETURE AUTOMATIQUE
SLIDING SYSTEM DOOR WITH AUTOMATIC CLOSING
SELBSTSCHLIESSENDES SCHIEBESYSTEM

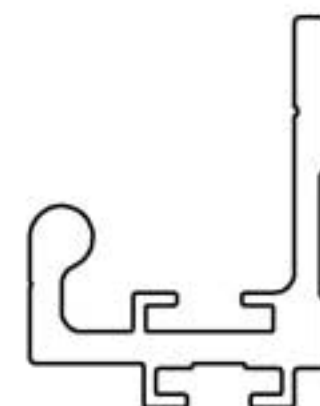

NOTICE DE MONTAGE / ASSEMBLY INSTRUCTIONS / MONTAGEANLEITUNG / INSTRUCCIONES DE MONTAJE: NM SC

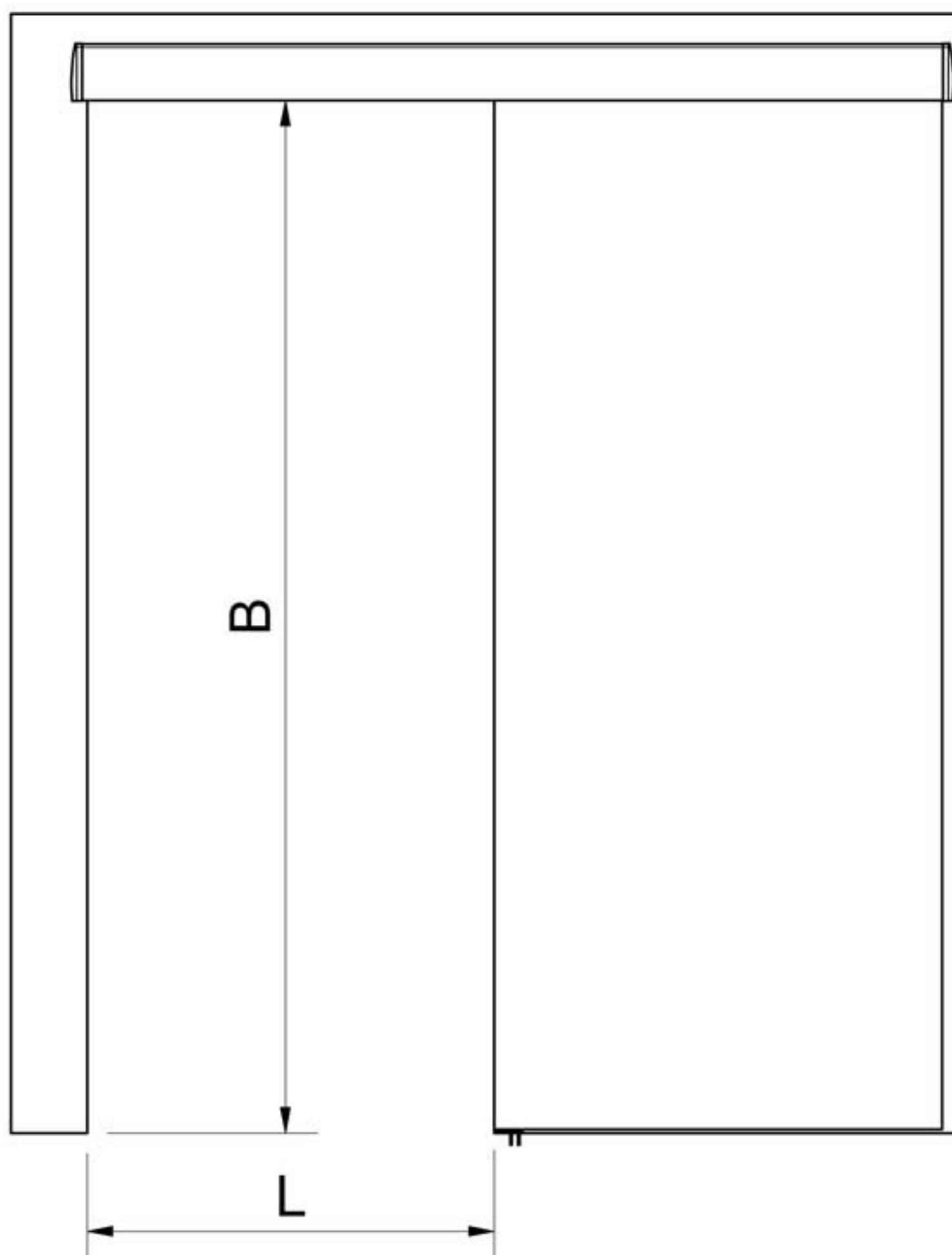

B = Hauteur de baie
Opening height
Öffnungshöhe
Altura del hueco

L = Largeur de baie
Opening width
Öffnungsbreite
Anchura del hueco

* Montage représenté avec ouverture à gauche. Pour une ouverture à droite, faire une symétrie du croquis.
Assembly shown with left opening. For a right opening, make a sketch of symmetry.
Die Abbildung zeigt ein linkes Öffnen. Für ein rechtes Öffnen symmetrische Abbildung.
Montaje presentado con apertura a la izquierda. Para un montaje a la derecha, hacer una simetría del croquis

| Ref. Kit / Set nb / Art.-Nr. | L | B |
|---------------------------------|-------------|-------------------|
| SC-70 | 650 ⇔ 700 | 1900 ▽ 2200 |
| SC-80 | 750 ⇔ 800 | |
| SC-90 | 850 ⇔ 900 | |
| SC-100 | 950 ⇔ 1000 | |
| SC-145 | 1400 ⇔ 1450 | |

Nota: Toutes les cotes de ce document sont indiquées en mm

Note: All dimensions in this document are given in mm

Hinweis: Alle Angaben in diesem Dokument sind in mm angegeben

Nota: Todas las cotas de este documento están indicadas en mm

8.5 Réglage de la vitesse "fermeture porte" et du ralentisseur "fin de fermeture"
 / Adjusting the closing force and closing speed / Einstellen der Türschließgeschwindigkeit und der Bremse bis zur Endposition
 / Regulación de la velocidad de cierre de la puerta y del freno fin de carrera:

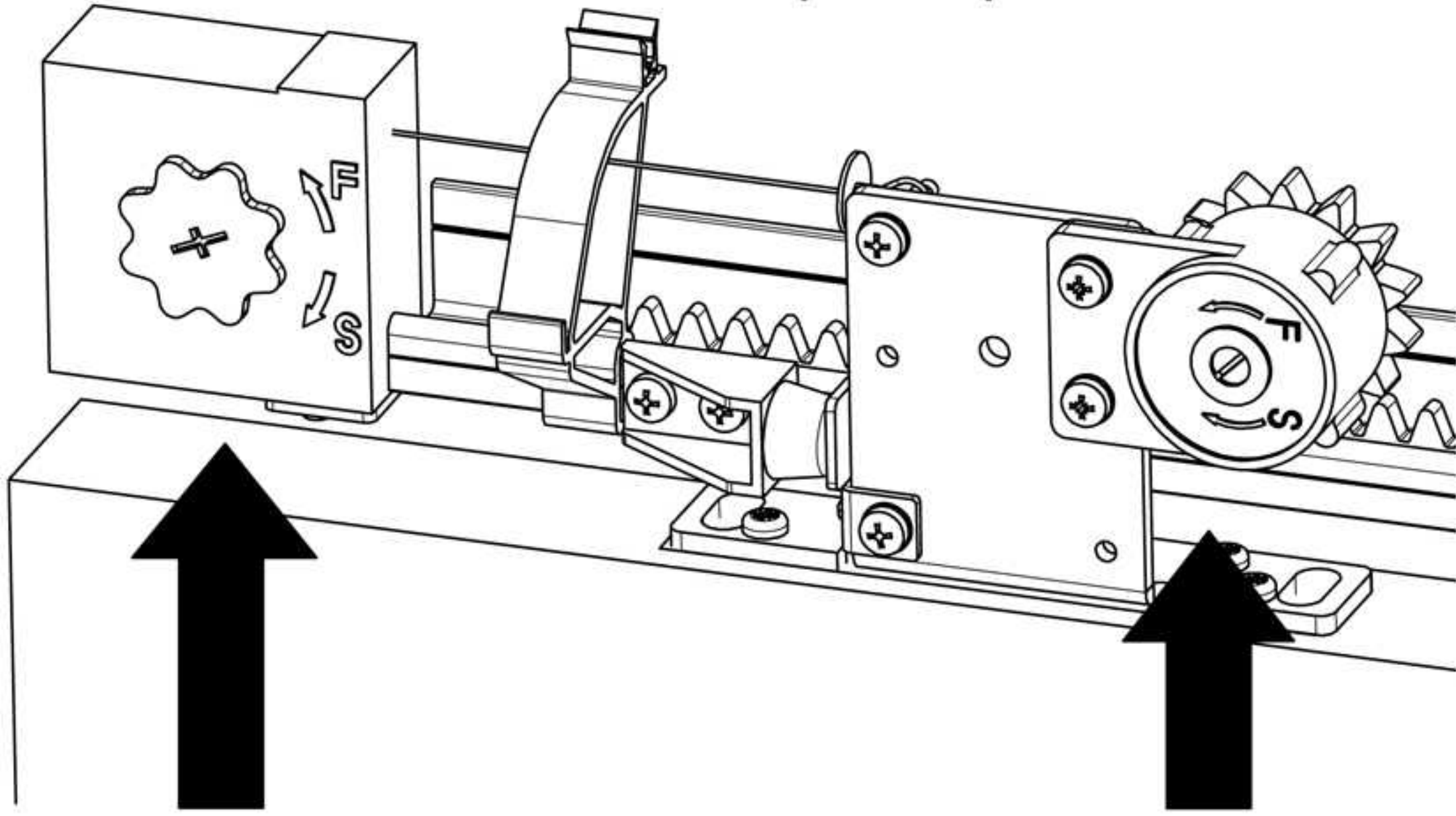

| REGLAGE VITESSE FERMETURE PORTE ADJUSTING CLOSING FORCE EINSTELLEN DER TÜRSCHLISSGESCHWINDIGKEIT REGULACIÓN DE LA VELOCIDAD DE CIERRE PUERTA | |
|---|---|
| Tourner sens horaire "S" 5 TOURS MAXI | Tourner sens anti horaire "F" 3 TOURS MAXI |
| Turn it clockwise "S" Max, 5 revolutions | Turn it counterclockwise "F" Max, 3 revolutions |
| MAX. 5 UMDREHUNGEN im Uhrzeigersinn „S“drehen | MAX. 3 UMDREHUNGEN im Gegenuhrzeigersinn „F“ drehen |
| Girar sentido horario "S" 5 VUELTAS MAX. | Girar sentido contra horario "F" 3 VUELTAS MAX. |
| VITESSE - LESS SPEED GESCHWINDIGKEIT - VELOCIDAD - | VITESSE + MORE SPEED GESCHWINDIGKEIT + VELOCIDAD + |

| REGLAGE RALENTISSEUR FIN FERMETURE ADJUSTING CLOSING SPEED EINSTELLEN DER BREMSE BIS ZUR ENDPOSITION REGULACIÓN FRENO DE FIN DE CARRERA | |
|--|---|
| Tourner sens horaire "S" | Tourner sens anti horaire "F" |
| Turn it clockwise "S" | Turn it counterclockwise "F" |
| Im Uhrzeigersinn „S“drehen | Im Gegenuhrzeigersinn „F“ drehen |
| Girar sentido horario "S" | Girar sentido contra horario "F" |
| FREINAGE - LESS BRAKING BREMSSEN - FRENO - | FREINAGE + MORE BRAKING BREMSSEN + FRENO + |

| REGLAGE VITESSE FERMETURE PORTE ADJUSTING CLOSING FORCE EINSTELLEN DER TÜRSCHLISSGESCHWINDIGKEIT REGULACIÓN DE LA VELOCIDAD DE CIERRE PUERTA | |
|---|---|
| Tourner sens anti horaire "F" 5 TOURS MAXI | Tourner sens horaire "S" 3 TOURS MAXI |
| Turn it clockwise "F" Max, 5 revolutions | Turn it counterclockwise "S" Max, 3 revolutions |
| MAX. 5 UMDREHUNGEN im Gegenuhrzeigersinn „F“drehen | MAX. 3 UMDREHUNGEN im Uhrzeigersinn „S“ drehen |
| Girar sentido contra horario "F" 5 VUELTAS MAX. | Girar sentido horario "S" 3 VUELTAS MAX. |
| VITESSE - LESS SPEED GESCHWINDIGKEIT - VELOCIDAD - | VITESSE + MORE SPEED GESCHWINDIGKEIT + VELOCIDAD + |

| REGLAGE RALENTISSEUR FIN FERMETURE ADJUSTING CLOSING SPEED EINSTELLEN DER BREMSE BIS ZUR ENDPOSITION REGULACIÓN FRENO DE FIN DE CARRERA | |
|--|---|
| Tourner sens horaire "S" | Tourner sens anti horaire "F" |
| Turn it clockwise "S" | Turn it counterclockwise "F" |
| Im Uhrzeigersinn „S“drehen | Im Gegenuhrzeigersinn „F“ drehen |
| Girar sentido horario "S" | Girar sentido contra horario "F" |
| FREINAGE - LESS BRAKING BREMSSEN - FRENO - | FREINAGE + MORE BRAKING BREMSSEN + FRENO + |

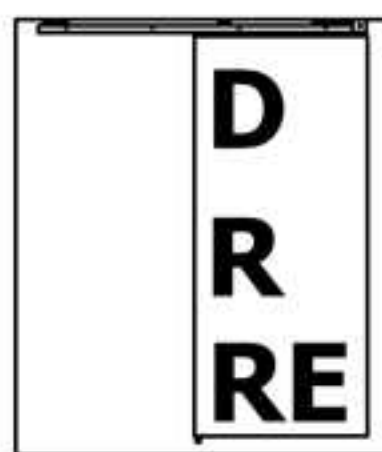
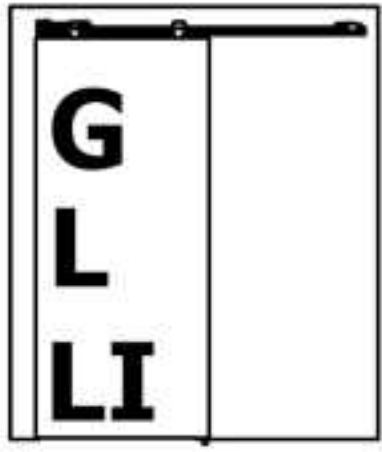

La force du ressort est réglée en usine
Spring is factory load
Die Federkraft ist vom Werk voreingestellt
La tensión del muelle llega regulada de fábrica

- ⓘ Augmenter la vitesse: 5 tours maxi / Diminuer la vitesse: 3 tours maxi
 Increase Speed: max. 5 laps / Decrease speed: 3 laps maxi
 Geschwindigkeit erhöhen: max. 5 Umdrehungen / Geschwindigkeit verringern:
 max. 3 Umdrehungen
 Subir la velocidad: 5 vueltas máximo / disminuir la velocidad: 3 vueltas máximo

9- Habillage du rail / trim track / Montage der Blende / Ocultación del perfil

9.1 Montage du bandeau / Pelmet assembly / Montage der Blende / montaje del embellecedor

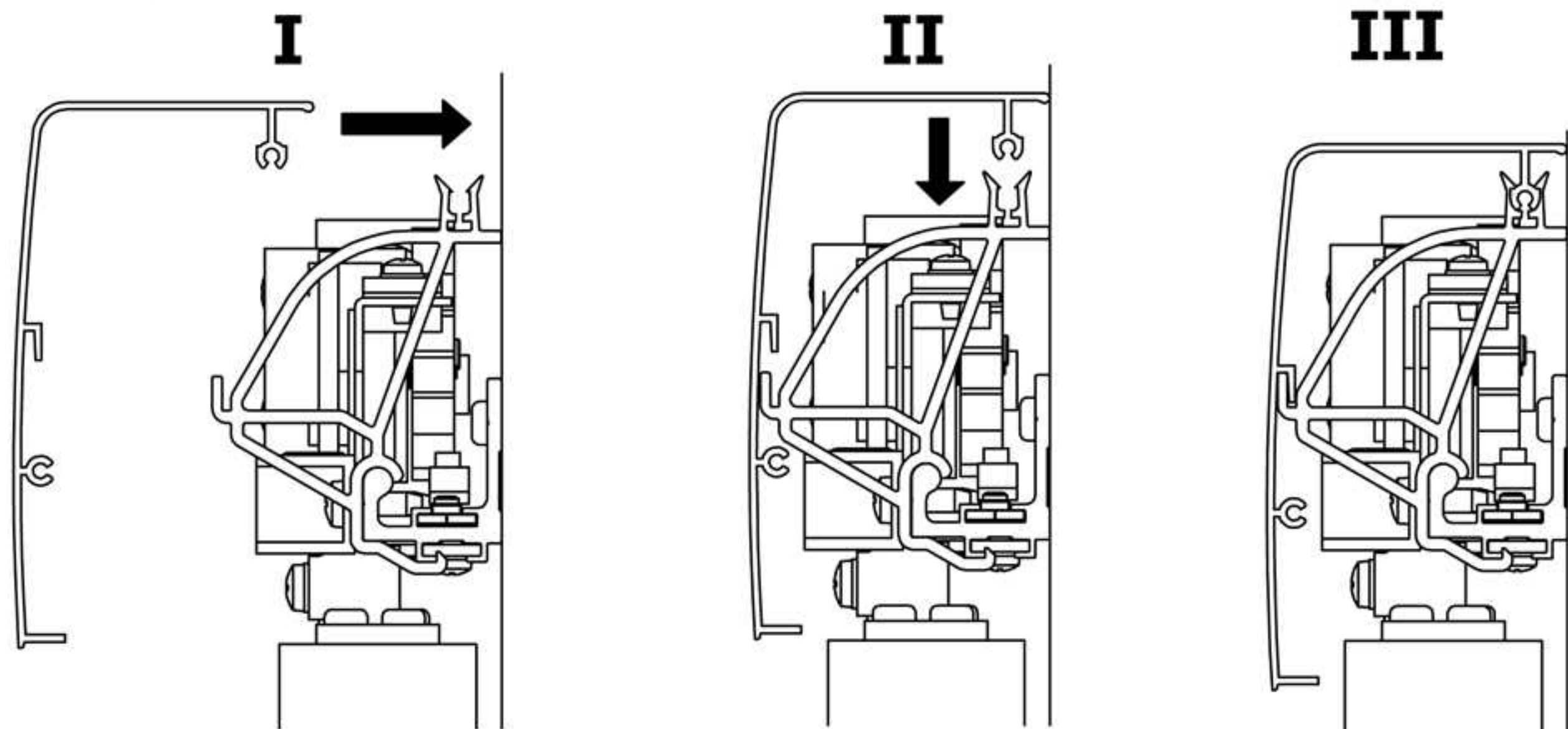
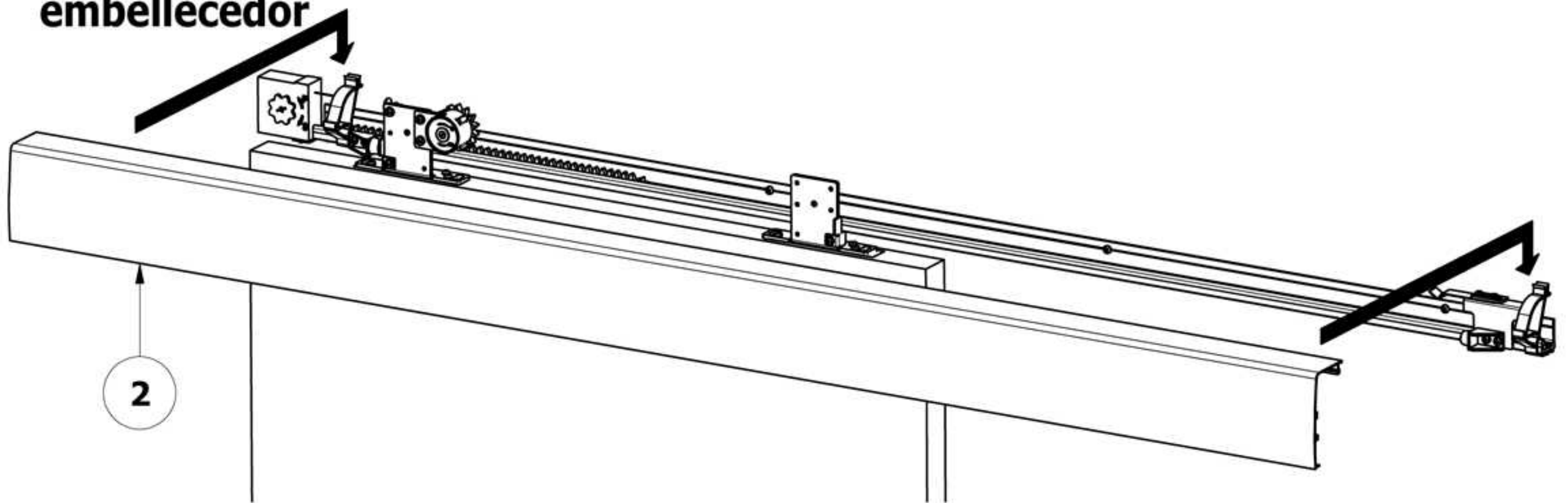

9.2 Montage des embouts de bandeau / Endcap pelmet assembly / Montage der Endkappen / montaje de las tapetas del embellecedor

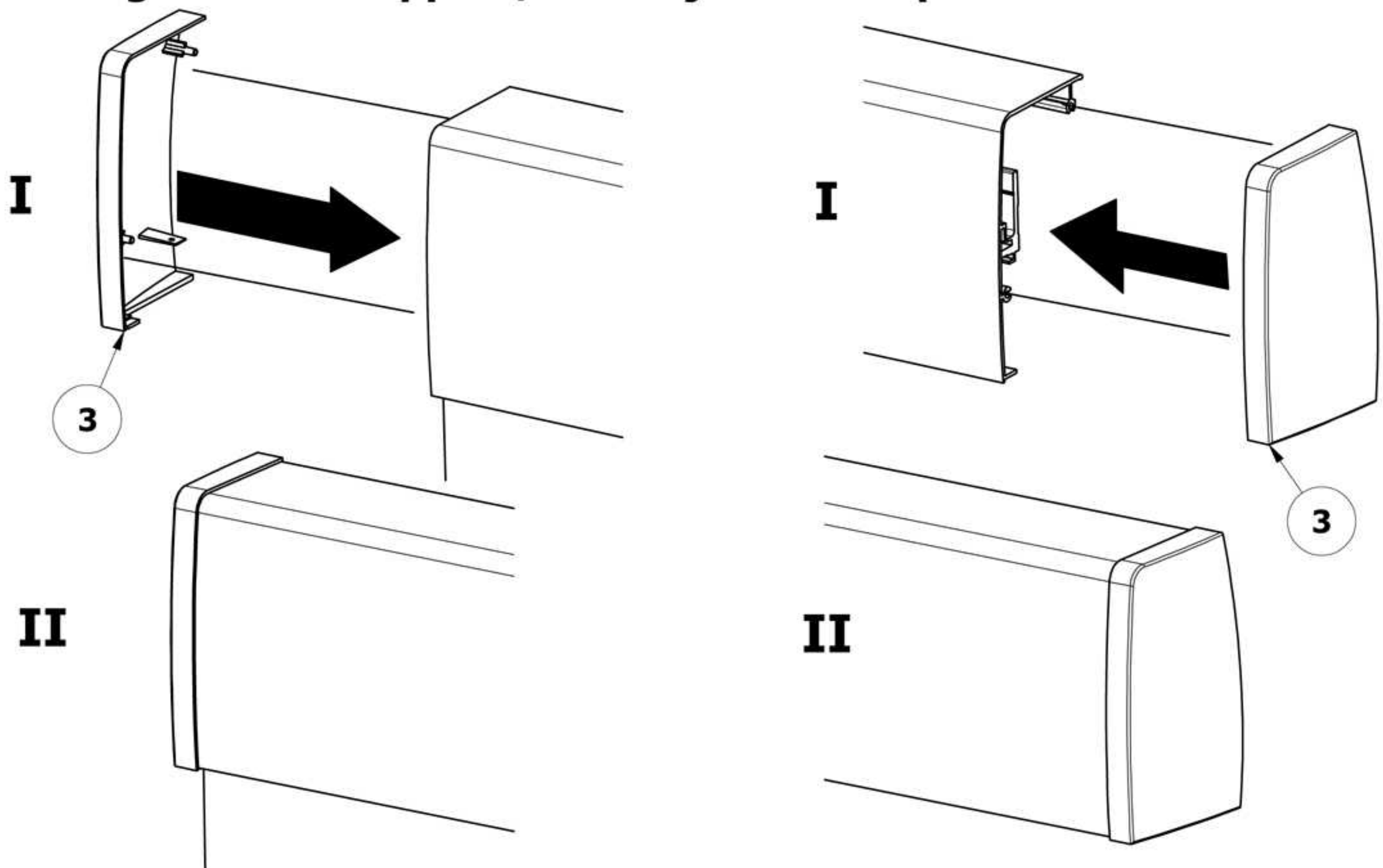

CONDITIONS DE POSE :

- Produit destiné à une utilisation en intérieur
- Le montage doit être effectué par des monteurs qualifiés
- Les monteurs doivent se munir d'équipements de protection individuel conventionnel tels que: gants, lunettes, etc...

OUTILLAGE NÉCESSAIRE A LA POSE :

- Mètre
- Visseuse/Tournevis
- Perceuse
- Niveau à bulle
- Clé BTR 2.5 mm fournie : pour les vis des arrêts de crémaillère

COMPOSANTS NÉCESSAIRES NON FOURNIS :

- 8 Chevilles plastique pour vis tête ronde Ø4,5 pour la fixation du rail
- 2 vis tête fraisée Ø4,5 pour fixation du guide au sol
- 2 Chevilles pour vis tête fraisée Ø 4,5 pour la fixation du guide au sol

CONDITIONS OF INSTALLATION:

- Product intended for indoor use
- Installation must be performed by qualified fitters
- The editors should be equipped with personal protective equipment
Conventional such as gloves, goggles, etc ...

TOOLS REQUIRED FOR INSTALLATION:

- meter
- Screwdriver
- Drill
- Spirit level
- 2.5 mm hex wrench provided: for stops rack screw

COMPONENTS REQUIRED BUT NOT PROVIDED:

- 8 plastic anchors for screws round head Ø4, 5 for rail fixing
- 2 countersunk screw Ø4, 5 for setting the ground guide
- 2 anchors for screws countersunk head Ø 4.5 for setting the ground guide

MONTAGEVORAUSSETZUNGEN

- Das Produkt ist für den Einsatz im Innenbereich vorgesehen.
- Die Montage darf nur von Fachmonteuren durchgeführt werden
- Die Monteure müssen die übliche persönliche Schutzausrüstung (Handschuhe, Schutzbrille usw.) verwenden.

FÜR DEN EINBAU ERFORDERLICHE WERKZEUGE.

- Gliedmaßstab
- Schrauber / Schraubendreher
- Bohrmaschine
- Wasserwaage
- Mitgelieferter BTR-Schlüssel, 2,5 mm: für die Arretierungsschrauben der Zahnstangen.

NICHT MITGELIEFERTE, ERFORDERLICHE KLEINTEILE

- 8 Kunststoffdübel für Rundkopfschrauben Ø 4,5 zur Befestigung der Schiene
- 2 Linsensenkopfschrauben Ø 4,5 zur Befestigung der Bodenführung
- 2 Dübel für Linsensenkopfschrauben Ø 4,5 zur Befestigung der Bodenführung

CONDICIONES PARA LA COLOCACIÓN:

- Producto destinado a una utilización interna
- El montaje tiene que hacerse por personal cualificado
- Los montadores tienen que llevar los EPI's apropiados tal y como guantes gafas, etc ...

HERRAMIENTA NECESARIA PARA LA COLOCACIÓN:

- Metro
- Destornillador/Atornillador de batería
- Taladro
- 2 llaves Allen de 2.5 mm suministradas: para los topes de cremallera

COMPONENTES NO INCLUIDOS:

- 8 tacos de plástico para tornillos cabeza redonda 4,5mm para la colocación del perfil
- 2 tornillos cabeza avellanada 4,5 mm para la fijación del guía al suelo
- 2 tacos para tornillos de sujeción del guía al suelo

INDICATIONS GENERALES POUR PORTES D'INTERIEUR FERMETURE SOFTCLOSE

Données techniques : Poids maxi par panneau : 60 Kg

Mode de fonctionnement : Ferme porte automatique.

Données générales

Ce système de fermeture de porte automatique est destiné à déplacer un panneau coulissant de poids maxi de 60 Kg de type porte. Le panneau doit être guidé en partie basse en plus de sa liaison coulissante supérieure. Ce système est destiné à être utilisé à l'intérieur.

Le système de fermeture automatique dont vous vous êtes porté acquéreur, a été conçu et fabriqué avec beaucoup de soin et doit être traité avec tout autant d'attention. Afin de profiter pleinement des qualités et du confort de ce produit nous vous invitons à respecter la notice de montage.

La garantie du produit s'applique si, et seulement si, la mise en œuvre a été réalisée selon les indications de la notice de pose, si les règles de l'art ont été respectées, si les produits utilisés (rail, bandeau, montures à galets, guides et accessoires) sont des produits MANTION. Le produit doit être stocké dans un endroit clos et sec, à une température de 0°C à +45°C

MANTION décline toute responsabilité quant à la dégradation de l'ensemble coulissant qui serait liée au non respect des règles de l'art dans la mise en œuvre ou l'utilisation.

Vérifiez fréquemment l'efficacité du ralentisseur et l'état du câble de liaison et de son point d'accrochage pour déceler tout signe d'usure ou de détérioration. Ne pas jeter dans la nature les emballages, veuillez les traiter selon les normes en vigueur dans le pays (séparation des cartons, plastiques et autres matériaux).

Avant de réaliser l'installation, vérifiez l'intégrité du produit, et la capacité de la structure à porter le produit 'portes coulissantes' dans sa globalité. veillez au bon montage des bandeau et embouts de bandeau, ceci afin d'éviter tout risque d'entraînement de doigt, cheveu ou objet entre la crémaillère et le pignon de commande.

GENERAL GUIDELINES FOR INTERIOR DOORS Softclose

Technical Data : Load per panel: 60 Kg

Mode : Automatic door closes.

General Information

This system of automatic door closure is intended to move a sliding panel of maximum weight of 60 Kg of door type. The panel shall be guided at the bottom in addition to its sliding link above. This system is intended to be used indoors.

The automatic closing system which you were received, was designed and manufactured with great care and must be treated with equal attention. To take full advantage of the qualities and comfort of this product please follow the instructions.

The product warranty applies if and only if the implementation was carried out as described in the installation manual, if the rules of art have been met, if the products used (rail, headband, eyeglass frames roller, guides and accessories) are MANTION products. The product should be stored in an enclosed and dry at a temperature of 0 ° C to +45 ° C

MANTION not responsible for the degradation of the sliding assembly which is linked to non-compliance of the art in the implementation or use.

Frequently check the efficiency of the decelerator and the status of the connecting cable and its attachment point for signs of wear or damage. Do not dump in the packaging, please treat them according to standards in the country (separation of cardboard, plastics and other materials).

Before performing the installation, verify product integrity and the ability of the structure to carry the product 'sliding doors' in its entirety. ensure the proper mounting pelmet in endcap pelmet, in order to avoid driving finger, hair or object between the rack and control sprocket.

ALLGEMEINE ANGABEN FÜR INNENTÜREN MIT SOFTCLOSE-SCHLIESSYSTEM

Technische Daten : Höchstgewicht je Türfüllung: 60 kg

Funktionsweise : Selbstätiger Türschließer

Allgemeine Daten

Dieses selbstätige Türschließsystem eignet sich zur Betätigung eines Paneels wie z.B. eine Türfüllung mit einem Gewicht bis zu 60 kg. Zusätzlich zur oberen verschiebbaren Verbindung muss das Paneel im unteren Bereich geführt werden. Dieses System ist für den Einsatz im Innenbereich gedacht.

Sie haben ein selbstätiges Schließsystem erworben, das mit großer Sorgfalt entwickelt und hergestellt wurde und mit ebenso großer Aufmerksamkeit behandelt werden sollte. Beachten Sie bitte die Hinweise dieser Montageanleitung, um die Vorzüge und den Komfort dieses Produktes voll genießen zu können.

Die Produktgarantie gilt nur dann, wenn der Einbau gemäß den Hinweisen der Montageanleitung fachgerecht erfolgt und wenn die verwendeten Produkte (Schiene, Blende, Beschlagsätze mit Rollen, Führungen und Zubehör) Originalprodukte von Manton sind. Das Produkt ist in einem geschlossenen und trockenen Raum bei einer Temperatur von 0°C - +45°C zu lagern.

Manton haftet nicht für Beschädigungen der Schiebevorrichtung im Zusammenhang mit einem nicht fachgerechten Einbau bzw. einer unsachgemäßen Verwendung.

Überprüfen Sie häufig die Wirkung der Bremse und den Zustand des Verbindungskabels sowie dessen Aufhängepunkt auf Abnutzungs- bzw. Beschädigungsspuren. Verpackungen nicht in die Natur wegwerfen, sondern gemäß den Bestimmungen des jeweiligen Landes entsorgen (Trennung von Pappe, Kunststoffen und anderen Materialien).

Vor Durchführung des Einbaus die Vollständigkeit des Produktes sowie die Tragfähigkeit des Bauwerks/Untergrund in Bezug auf das gesamte Produkt „Schiebetür“ untersuchen. Achten Sie auf die richtige Montage der Blende und der Blendendstücke, damit keine Gefahr besteht, dass Finger, Haare oder Gegenstände zwischen der Zahnstange und dem Steuerzahnkranz mitgerissen werden.

INDICACIONES GENERALES PARA PUERTA DE INTERIOR CON CIERRE SOFT-CLOSE

Datos técnicos : Peso máximo por panel: 60 Kg

Modo de funcionamiento : Cierre de puerta automático.

Datos generales

Este sistema de cierre de puerta esta destinado a mover un panel corredero de 60 Kg máx. del tipo puerta. Además de su conexión corredera superior, el panel tiene que estar guiado en parte baja. Este sistema está destinado para un uso interior.

El sistema de cierre automático que Ud. ha adquirido ha sido concebido y fabricado con mucho cuidado y se le tiene que aportar el mismo cuidado. Con el fin de aprovechar al máximo las cualidades y el confort de este producto le invitamos a respetar las instrucciones de montaje.

La garantía tan solo se puede aplicar si, y exclusivamente si, la puesta en obra ha sido realizada siguiendo las instrucciones de uso, si se han respetado las reglas de buena práctica, y si los productos utilizados (perfil, roldanas, tapetas, guidores y accesorios) son de Manton. Los productos se tienen que estocar en un lugar cerrado y seco a una temperatura de 0º hasta 45º

Manton declina cualquier responsabilidad en cuanto a la degradación del conjunto corredero si no se han respetado las reglas de buena práctica en la colocación o la utilización.

Compruebe con frecuencia la eficacia del freno así como el estado del cable de conexión y de su punto de anclaje para comprobar cualquier desgaste u otro tipo de deterioro. No tiren los embalajes en la naturaleza, gracias por tratarlos según las normativas en vigor en su país (separación de los cartones, plásticos y otros materiales)

Antes de proceder a la colocación, comprobar la integridad del producto así como la capacidad de la estructura para soportar el producto "puerta corredera" en su conjunto. Cuide el montaje de los embellecedores y tapetas con el fin de evitar pinzamiento de dedo, pelo u objeto entre la cremallera y el piñón de mando.

Encombrement minimum / Minimum footprint / Minimaler Platzbedarf / Dimensiones mínima

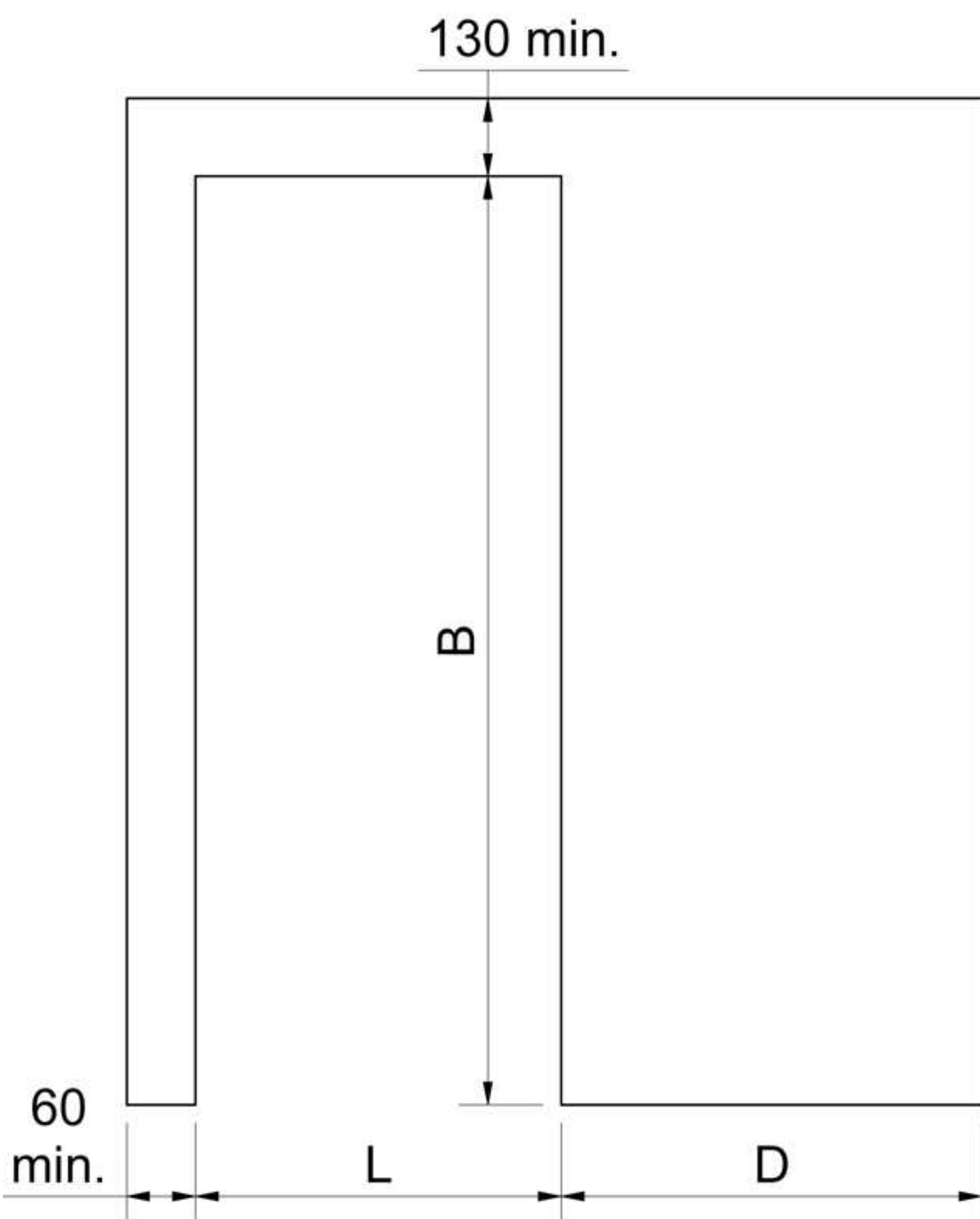

| Réf. Kit / Set nb / Art.-Nr. | L | D |
|------------------------------------|-------------|------|
| SC-70 | 650 ⇨ 700 | 820 |
| SC-80 | 750 ⇨ 800 | 920 |
| SC-90 | 850 ⇨ 900 | 1020 |
| SC-100 | 950 ⇨ 1000 | 1120 |
| SC-145 | 1400 ⇨ 1450 | 1620 |

SOFTCLOSE située à gauche.
Pour montage à droite,
faire une symétrie du croquis.

SOFTCLOSE to the left.
For mounting on the right,
make a sketch of symmetry.

SOFTCLOSE linksseitig angebracht.
Für eine Montage rechts, Skizze spielgen

SOFTCLOSE situado en la parte izquierda.
Para montaje a derecha, hacer simetría del croquis.

L: Largeur baie / door clearance /
Öffnungsbreite / Ancho del hueco

D: Refoulement mini / minimum discharge
rating / Mindestrücklauf / Retroceso mín.

H: Hauteur porte / door height / Türhöhe / Altura puerta

Lp: Largeur porte / Door width / Türbreite / Anchura puerta

Dimensions des panneaux / Panel dimensions / Paneelemaße / Dimensiones de los paneles

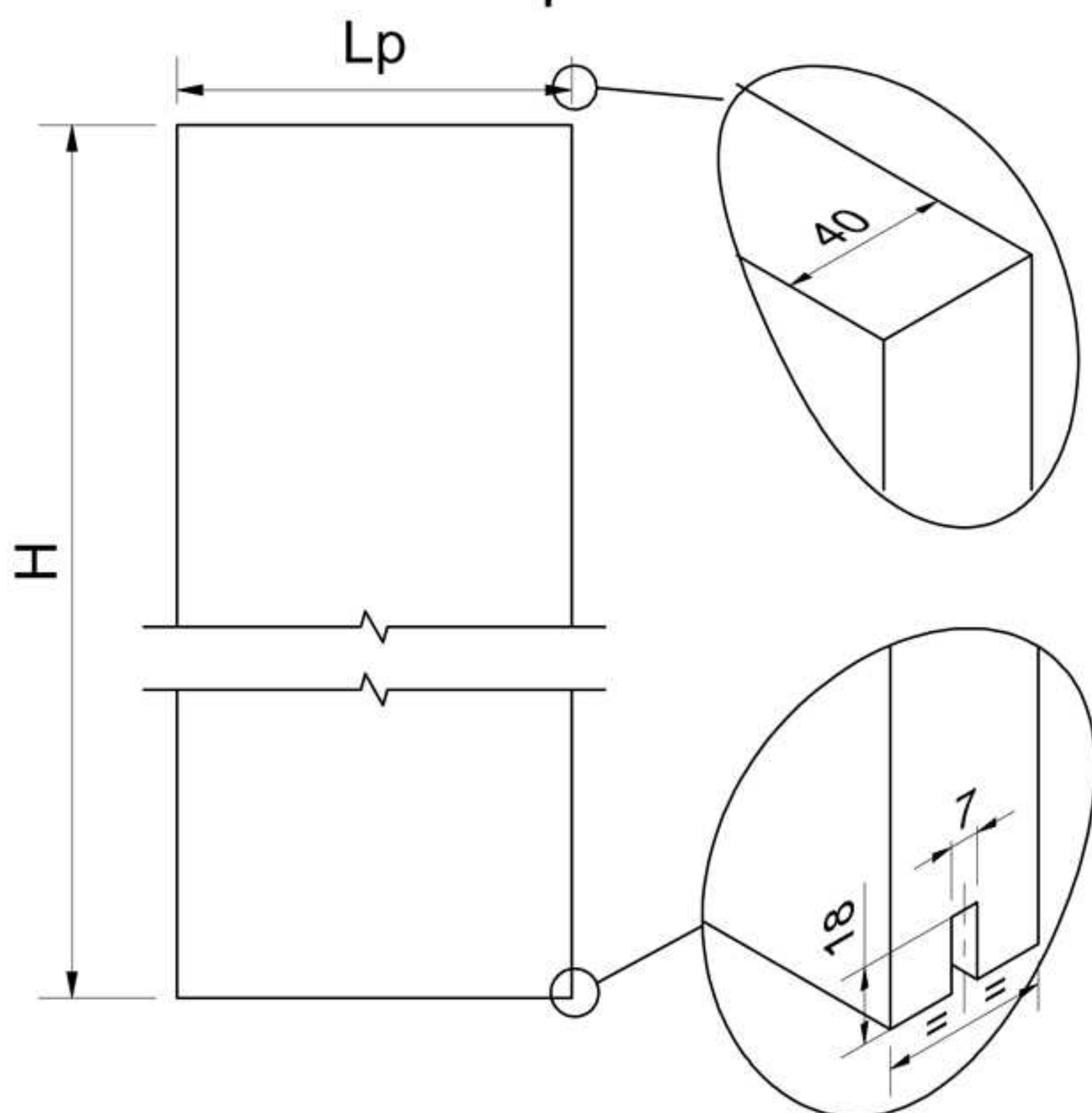

| Réf. Kit / Set nb / Art.-Nr. | Lp | H |
|------------------------------------|-------------|---------------|
| SC-70 | 730 ⇨ 780 | H = B + 33 |
| SC-80 | 830 ⇨ 880 | |
| SC-90 | 930 ⇨ 980 | |
| SC-100 | 1030 ⇨ 1080 | |
| SC-145 | 1480 ⇨ 1530 | |

Composition du kit / Set composition / Setinhalt / Composición del KIT

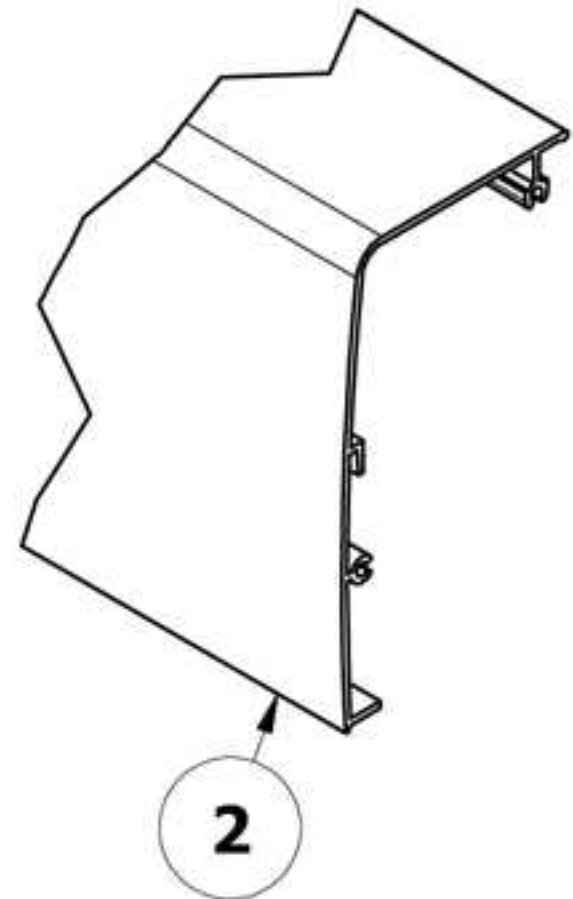

| BANDEAU / PELMET / BLLENDE / TAPETA | |
|--|------------------------|
| Ref. Kit / Set nb / Art.-Nr. | Lg / length / Länge |
| SC-70 | 1500 |
| SC-80 | 1700 |
| SC-90 | 1900 |
| SC-100 | 2100 |
| SC-145 | 3000 |

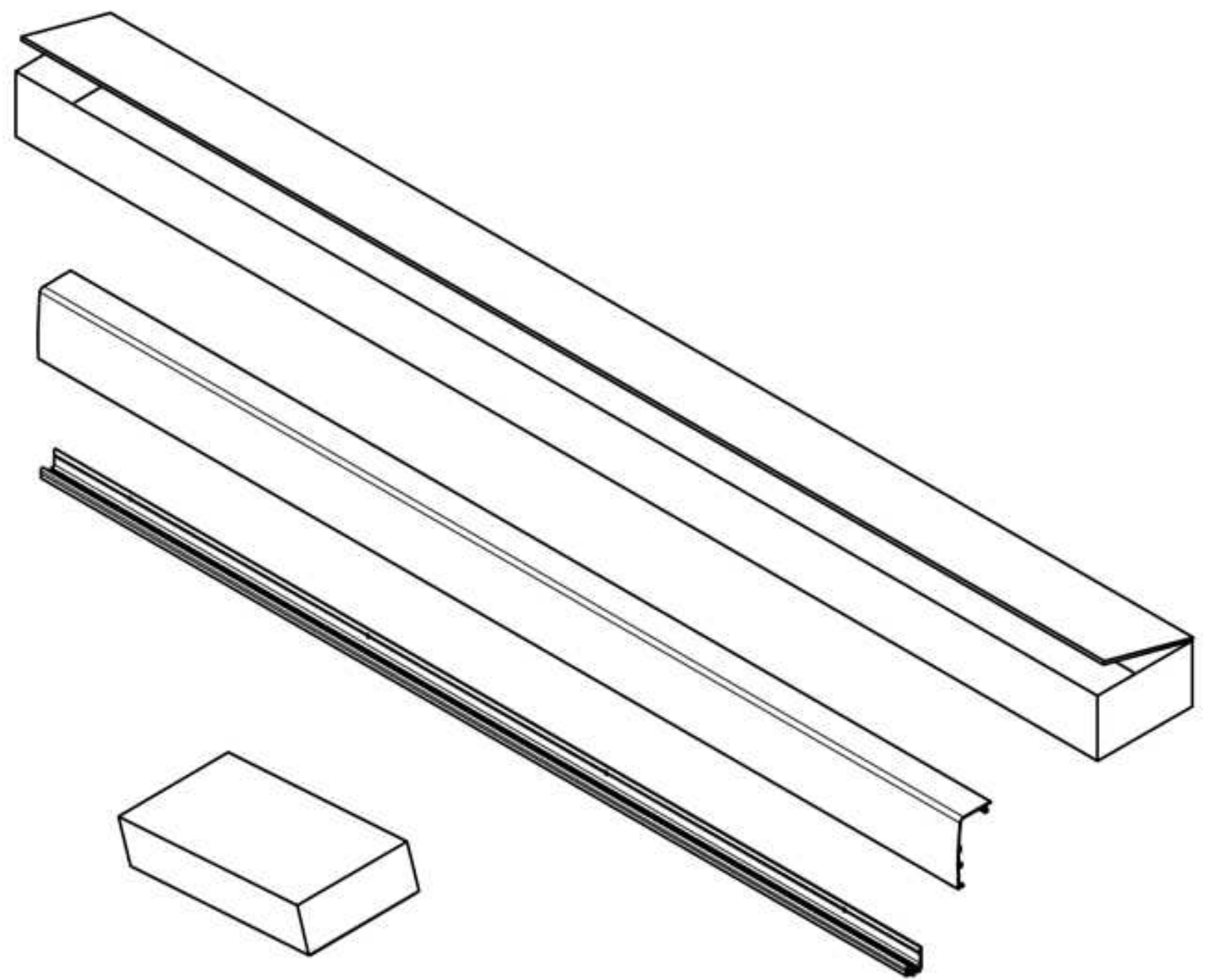

| RAIL / TRACK / SCHIENE / PERFIL | |
|------------------------------------|------------------------|
| Ref. Kit / Set nb / Art.-Nr. | Lg / length / Länge |
| SC-70 | 1400 |
| SC-80 | 1600 |
| SC-90 | 1800 |
| SC-100 | 2000 |
| SC-145 | 2900 |

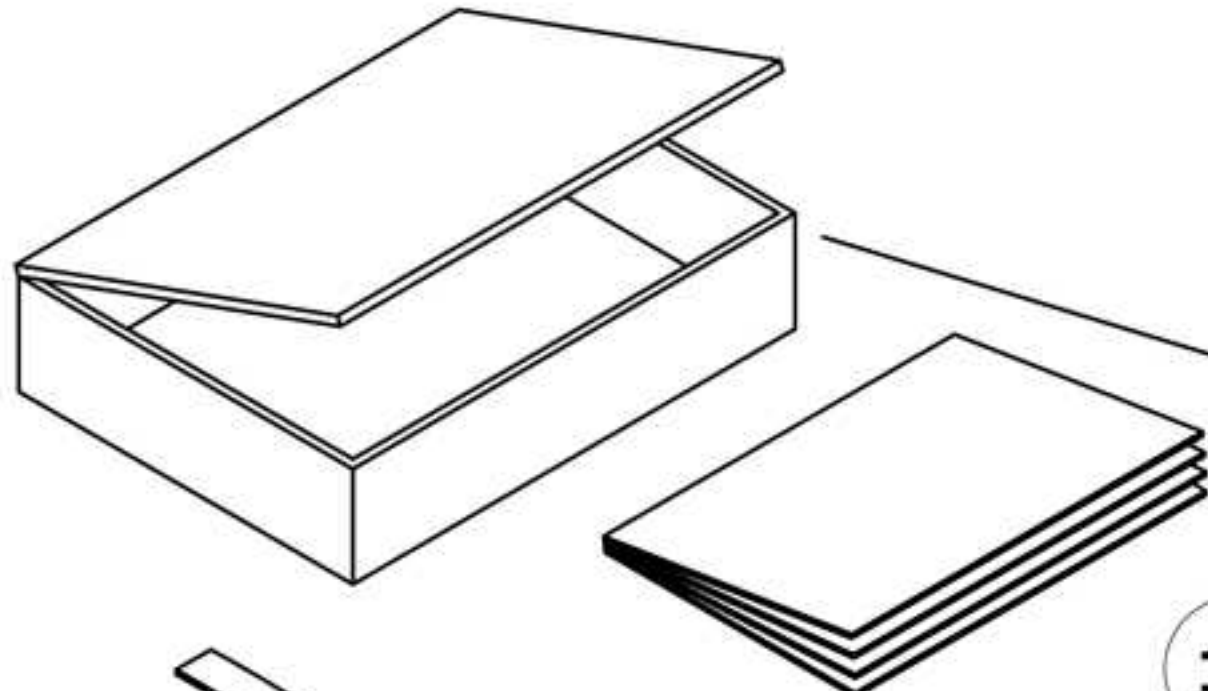
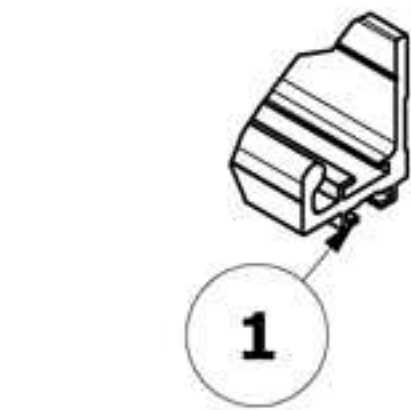

x1 jeu D & G
/ 1 set R&L /
1 satz Re&Li
1 juego D&Izq

Vis / screw /
schraube /
Tllo 4,5 x 25
12 x10

13 x2

14 x2

17 x1

24 x2

18 x1

22 x1

23 x1

1 x2

16 x1

15 x2

20 x2

21 x1

19 x1

2 x1

22 x1

23 x1

25 x4

| VIS / SCREW / SCHRAUBE / Tllo | REP | QT |
|--|-----|----|
| M 5 x 12 | 5 | 2 |
| M 5 x 8 | 6 | 2 |
| M 3 x 8 | 7 | 2 |
| M 4 x 5 | 8 | 2 |
| M 5 x 25 | 9 | 1 |
| M 5 x 16 autoperf./ self tapping / Blechschraben / auto taladrante | 10 | 4 |
| M 4 x 10 | 11 | 2 |

1- Montage des montures et du frein de fermeture sur le panneau pour montage porte à gauche pour baie de 700, 800, 900, 1000 et 1450 mm

Mounting hangers and control device on the door panel for mounting on the left bay 700, 800, 900, 1000 and 1450 mm

Montage der Beschlagteile und der Schließbremse auf die Türfüllung für Türmontage links, bei 700, 800, 900 und 1000 mm breiten Öffnungen

Montaje de las roldanas y del freno de cierre sobre la hoja para montaje de la puerta a izquierda para hueco de 700, 800, 1000 y 1450 mm

opération pouvant être faite en atelier / operation can be done in workshop / Dieser Arbeitsgang kann in der Werkstatt ausgeführt werden / Operaciones que pueden hacerse en el taller.

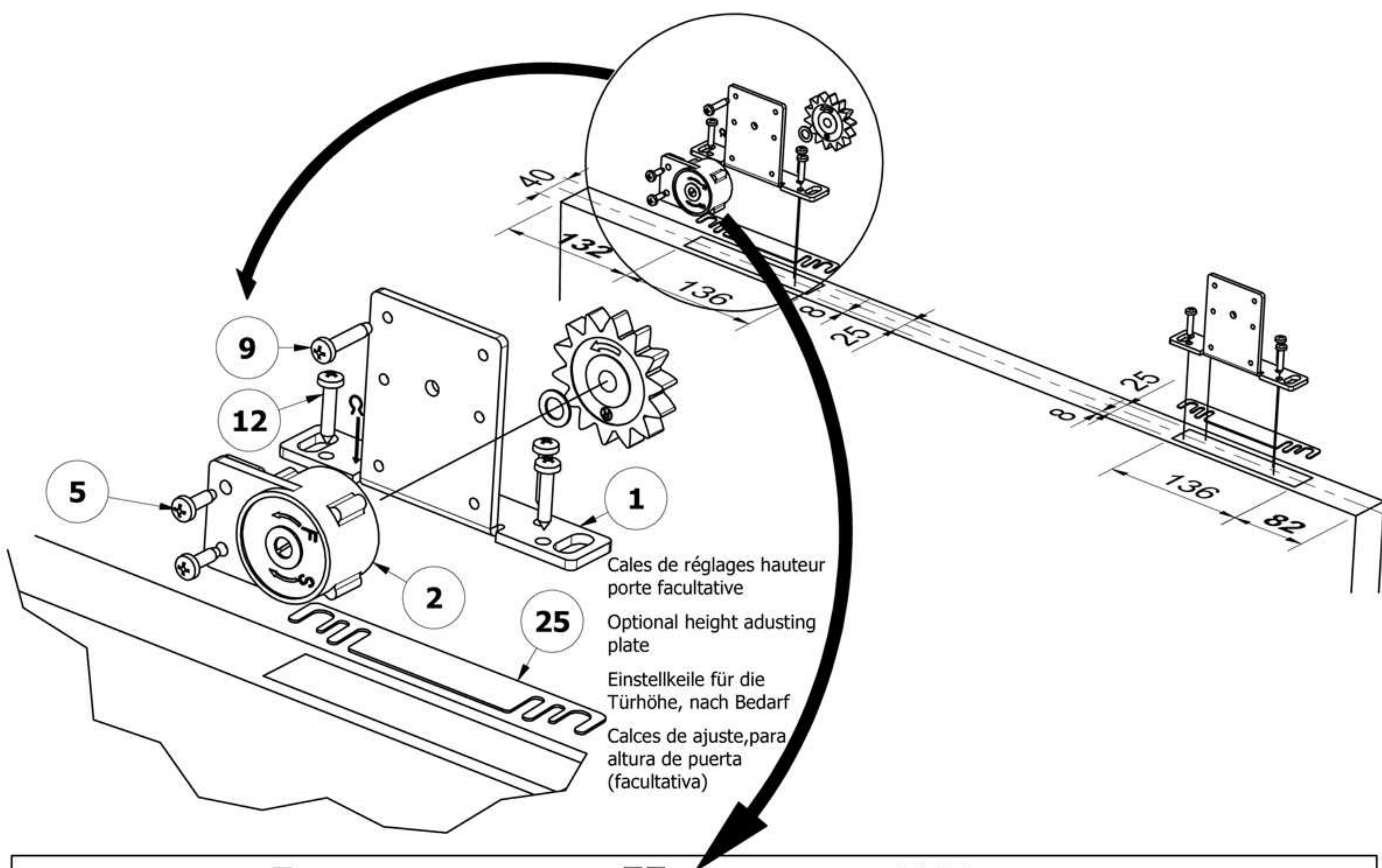

- 9 Cales de réglages hauteur porte facultative
- 12 Optional height adjusting plate
- 5 Einstellkeile für die Türhöhe, nach Bedarf
- 2 Calces de ajuste, para altura de puerta (facultativa)
- 25

I II III IV

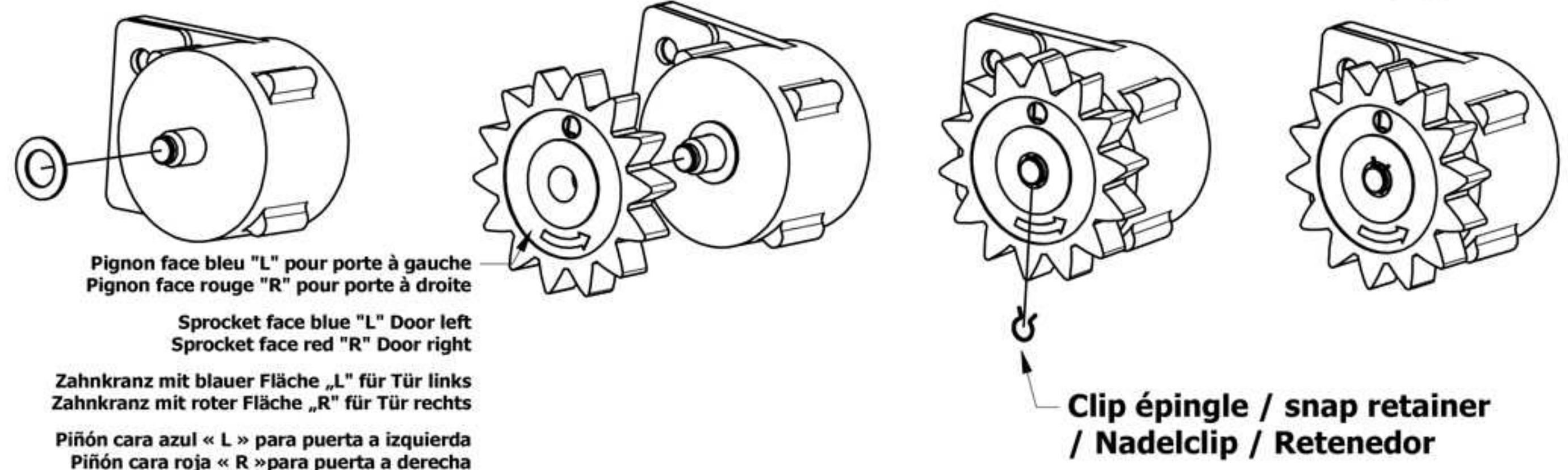

- I Pignon face bleu "L" pour porte à gauche
Pignon face rouge "R" pour porte à droite
Sprocket face blue "L" Door left
Sprocket face red "R" Door right
- II Zahnkranz mit blauer Fläche „L“ für Tür links
Zahnkranz mit roter Fläche „R“ für Tür rechts
Piñón cara azul « L » para puerta a izquierda
Piñón cara roja « R » para puerta a derecha
- III
- IV Clip épingle / snap retainer / Nadelclip / Retenedor

2- Equiper le rail POUR MONTAGE PORTE A GAUCHE opération pouvant être faite en atelier

Control rack assembly MOUNT DOOR LEFT operation can be done in workshop

Zusammenbau der Schiene für TÜRMONTAGE LINKS

Dieser Arbeitsgang kann in der Werkstatt ausgeführt werden

Preparar el rail PARA MONTAJE PUERTA A LA IZQUIERDA

Operación que puede realizarse en el taller

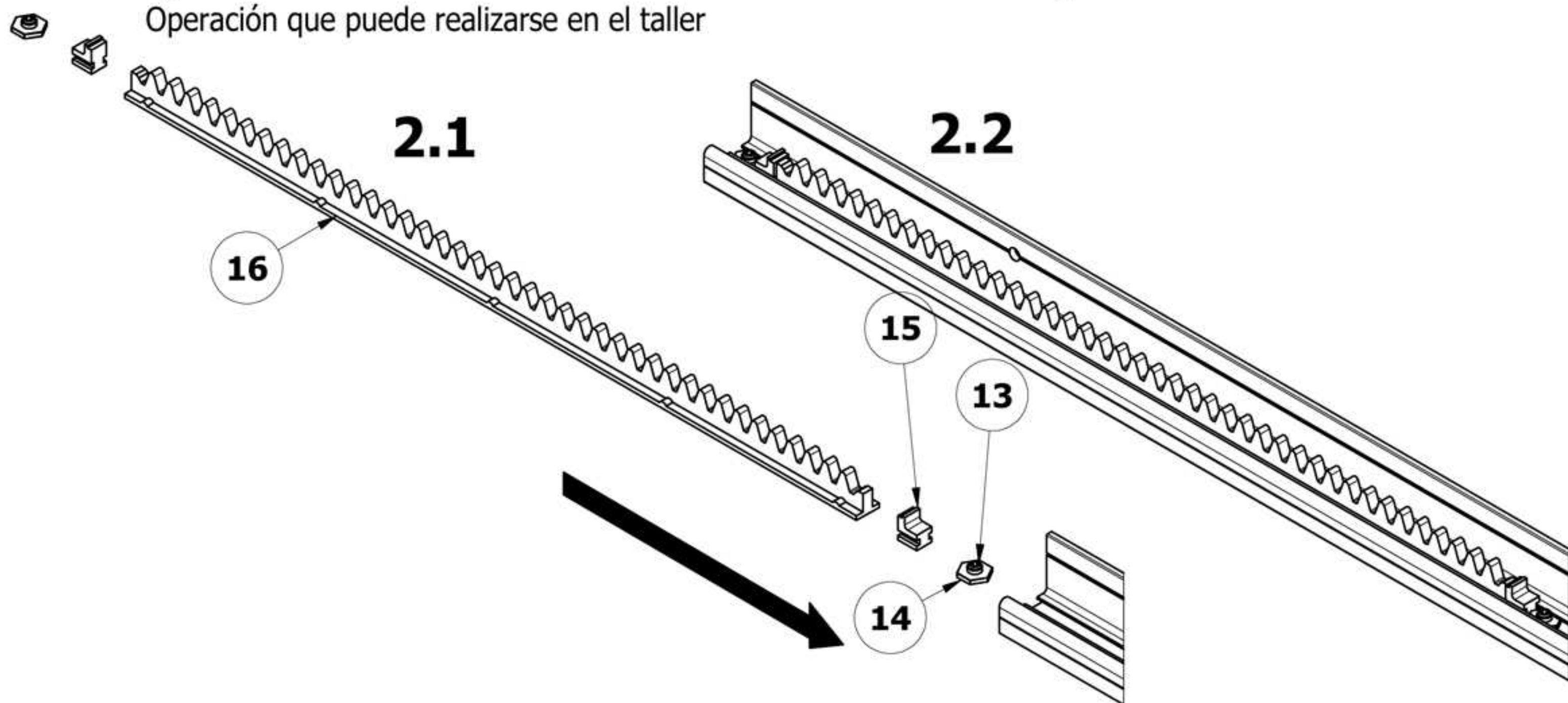

3- Montage du rail / Track assembly / Montage der Schiene / Montaje del rail

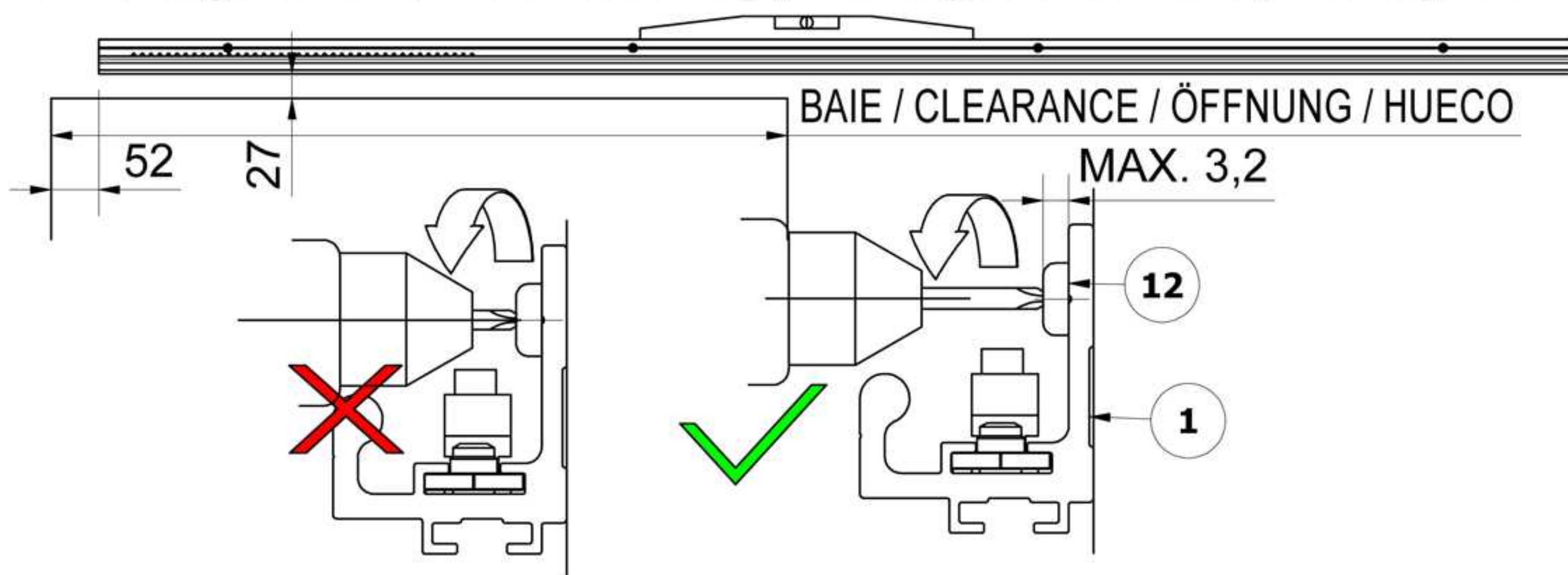

4- Mise en place du guide bas / low guide assembly / Einsetzen der unteren Türführung / Colocación del guiador al suelo

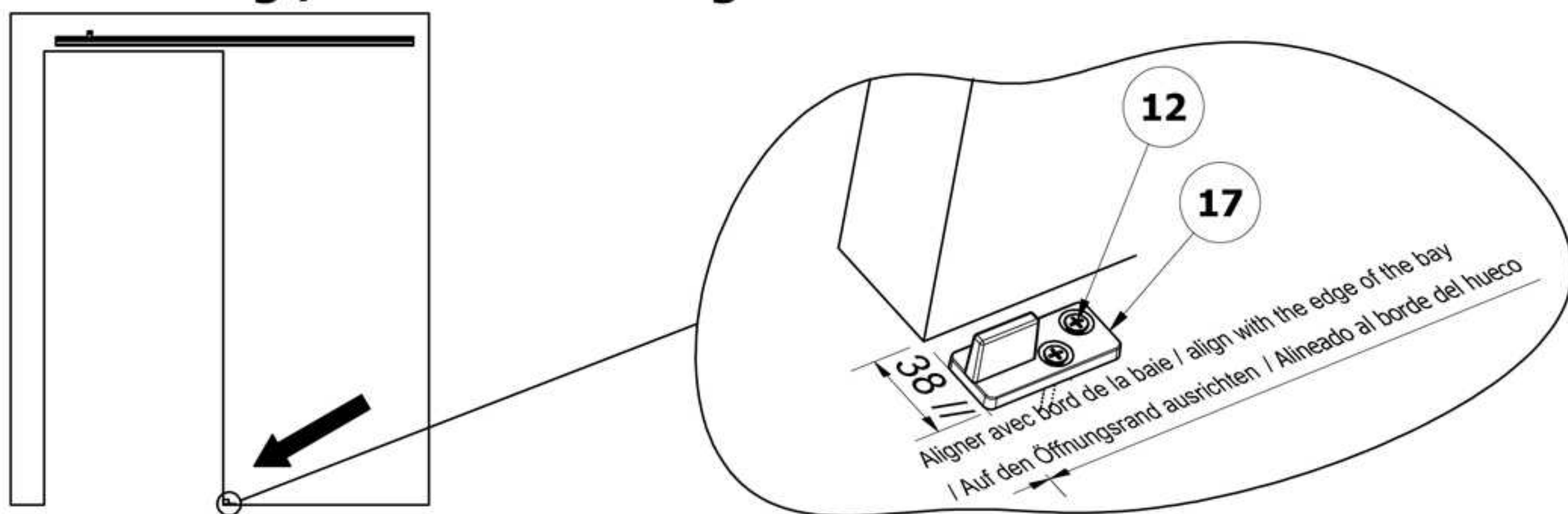

**5- Mise en place de la porte / Door assembly / Einsetzen der Tür
/ Colocación de la puerta**

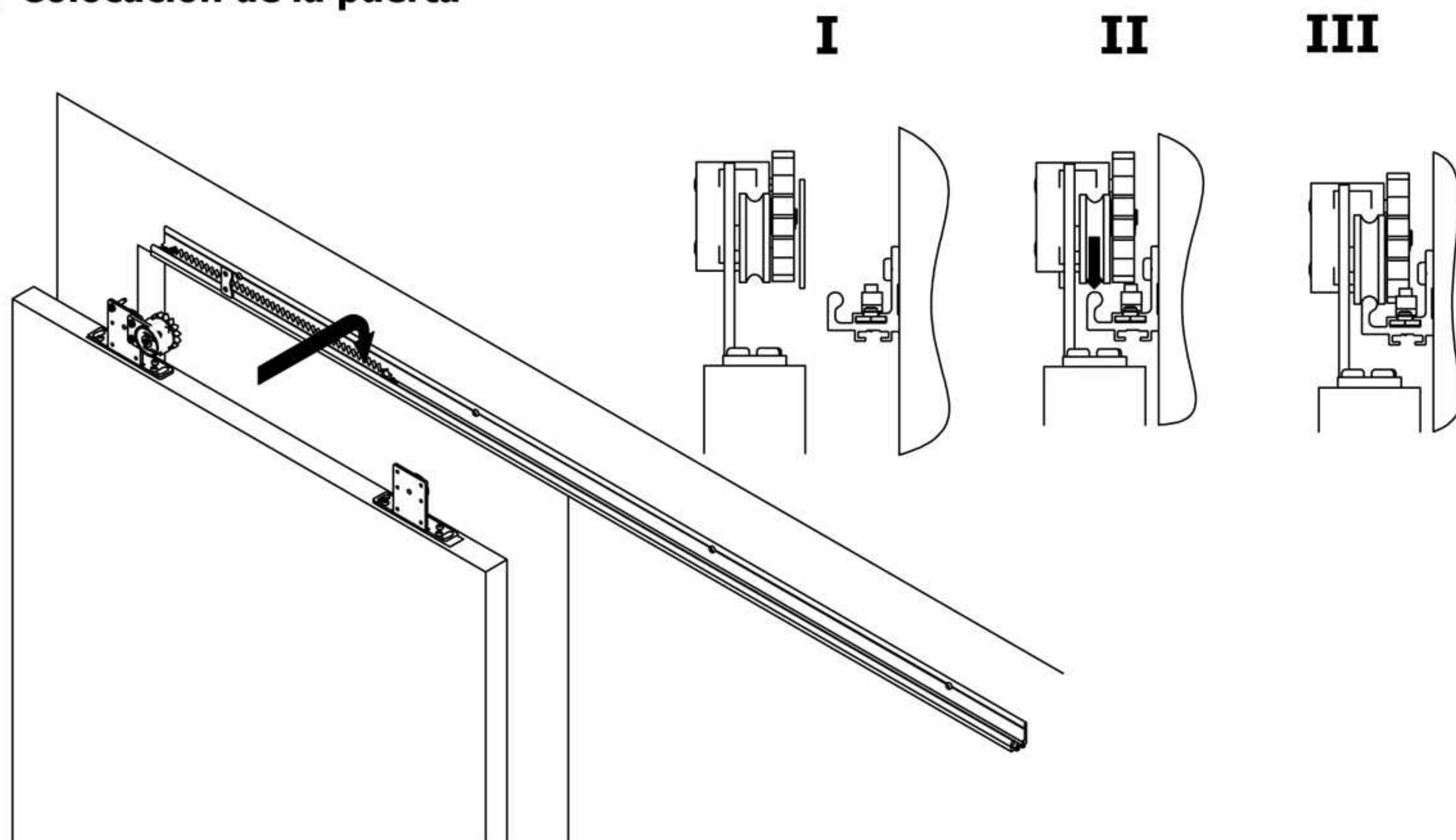

**6- Montage du mécanisme ferme porte pour montage PORTE A GAUCHE
/ Pull spring assembly for mounting LEFT door closers
/ Montage des Schließmechanismus für TÜRMONTAGE LINKS
/ Montaje del mecanismo cierre de puerta para PUERTA A LA IZQUIERDA**

6.1

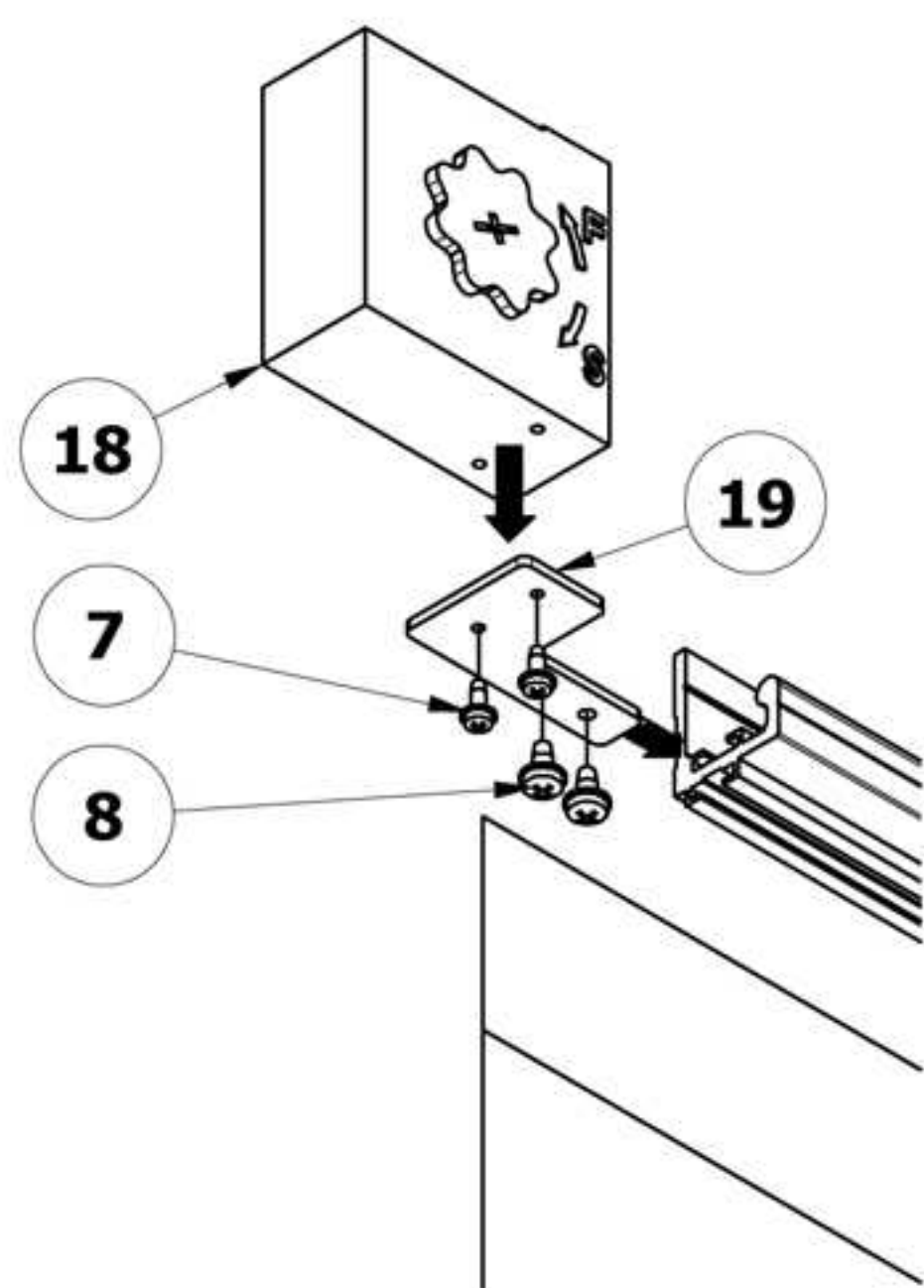

6.2

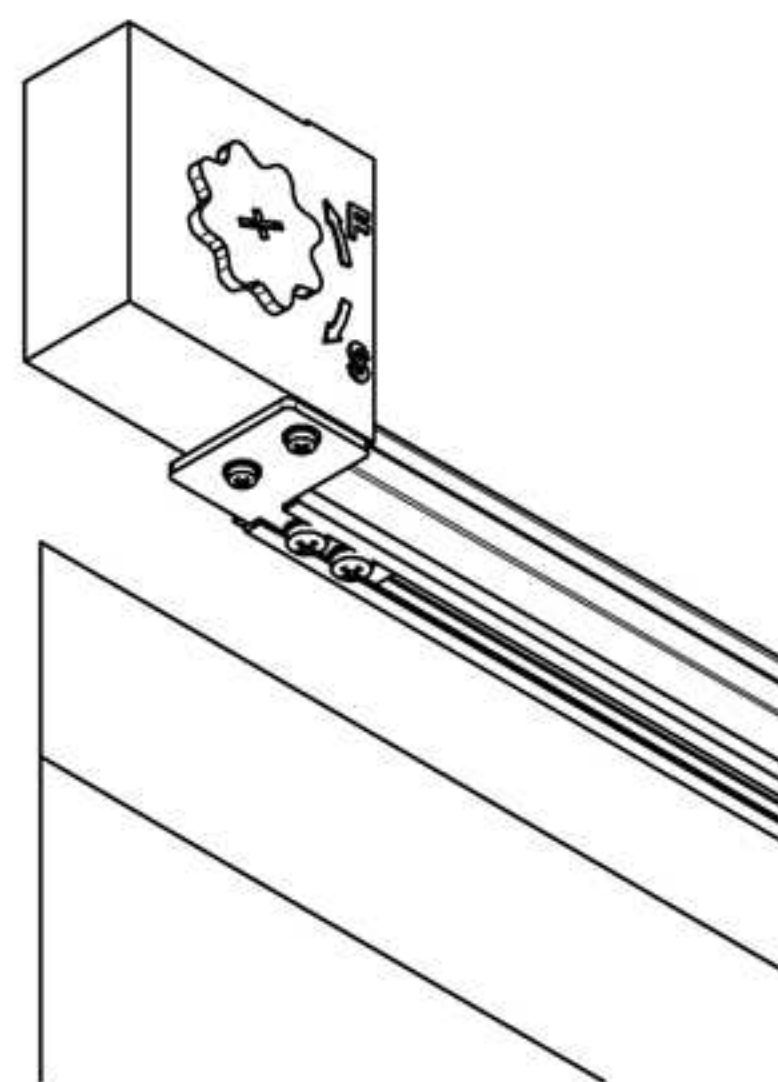

7- Mise en place des butées / Stopper assembly / Einsetzen der Anschläge / Colocación de los topes

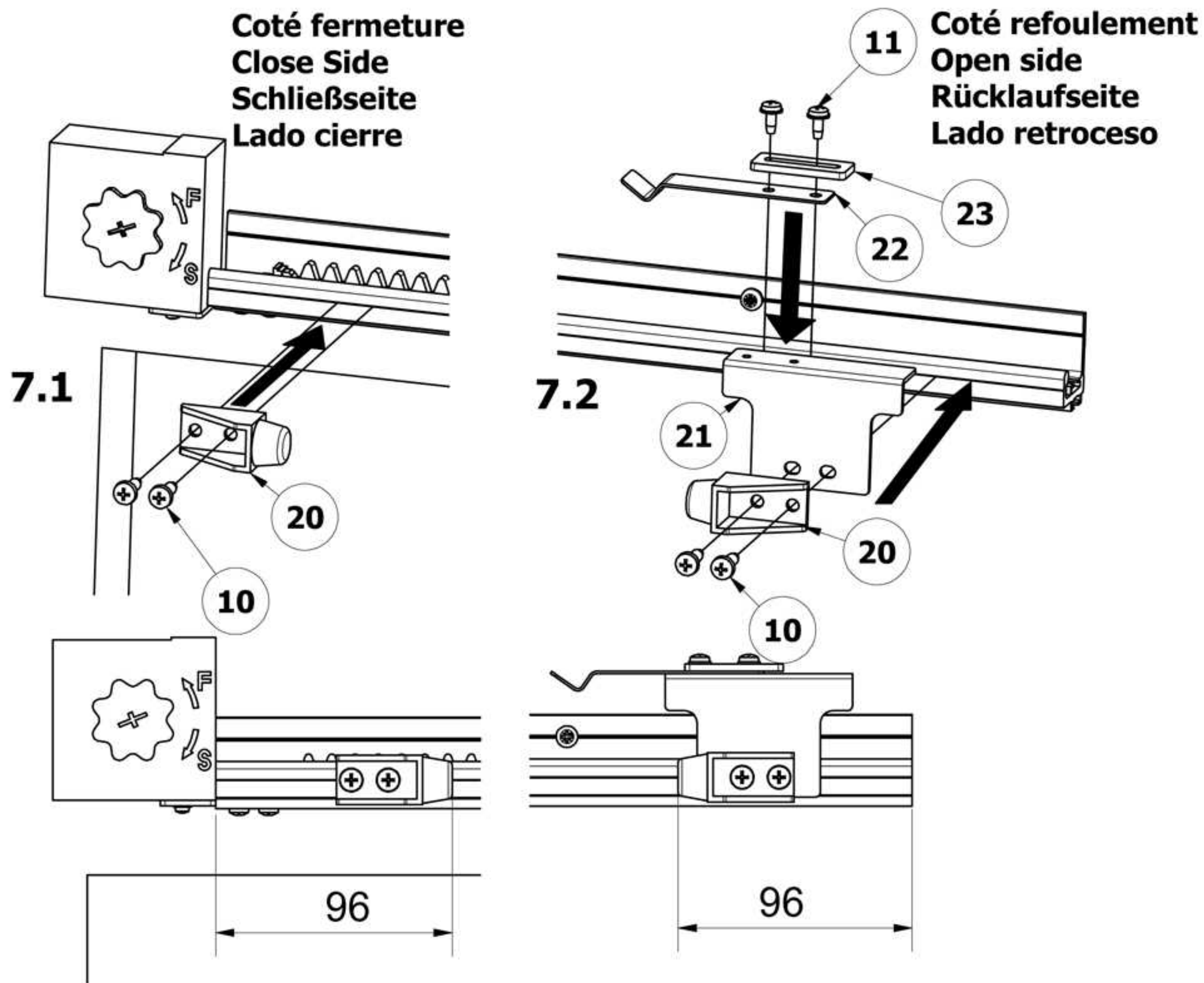

8- Mise en service SOFTCLOSE / Commissioning SOFCLOSE / Inbetriebnahme von SOFTCLOSE / Puesta en marcha SOFT-CLOSE

8.1 Mise en place des butoirs gauche et droit / setting left and right bumpers / Einsetzen der Endanschläge rechts und links / colocación de los topes derechos e izquierdos

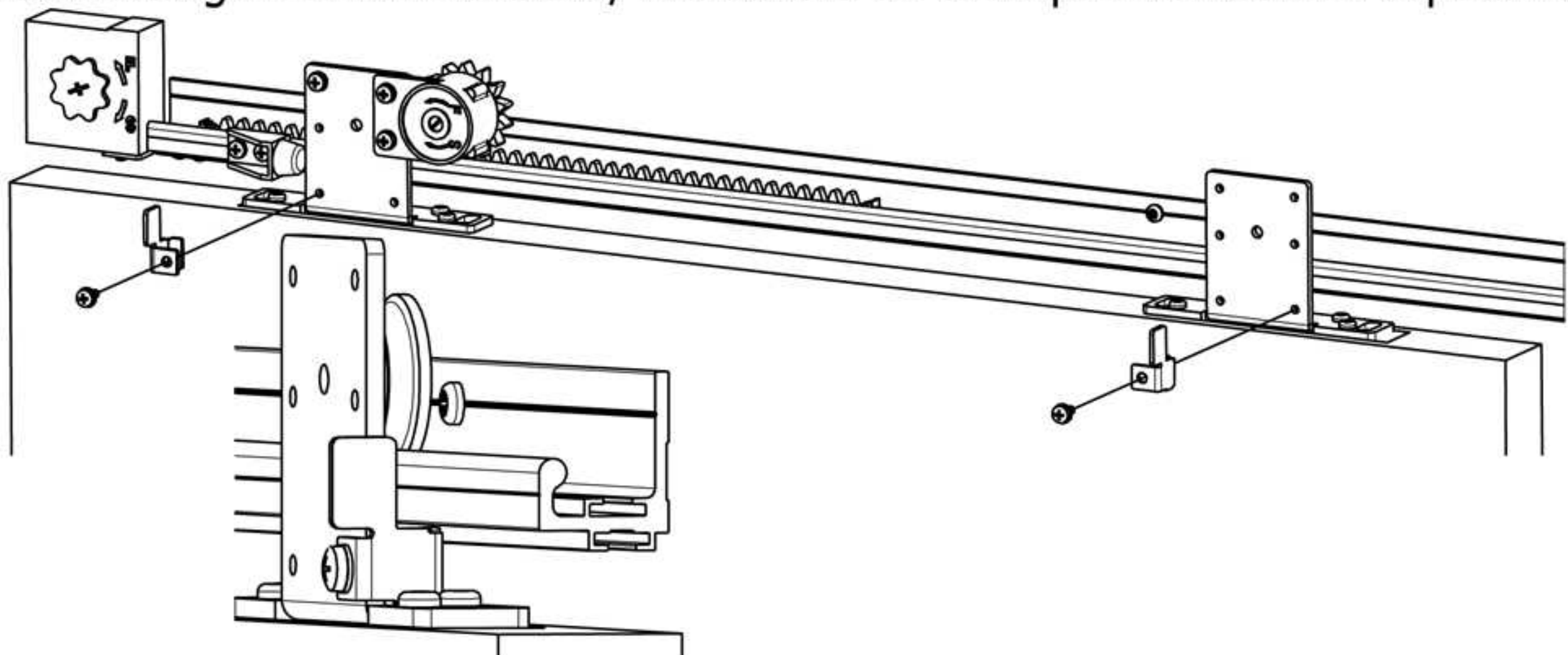

8.2 Réglage de la pince de butée / Setting the stop device / Einstellen der Anschlagklemme / regulación de la pinza de tope

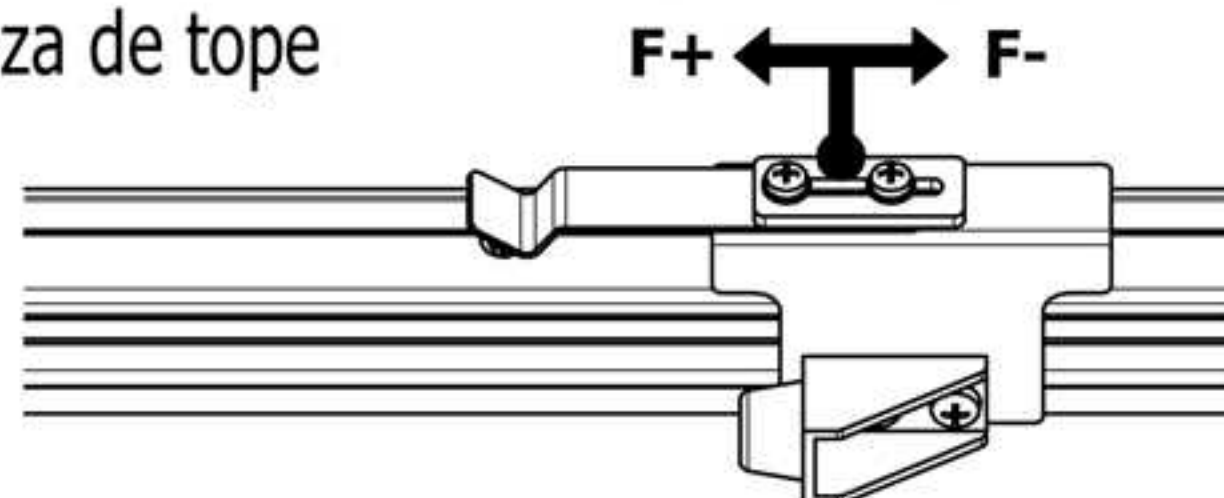

8.3 Montage des supports bandeau / Pelmet support assembly / Montage der Blendenträger / Montaje de los soportes del embellecedor

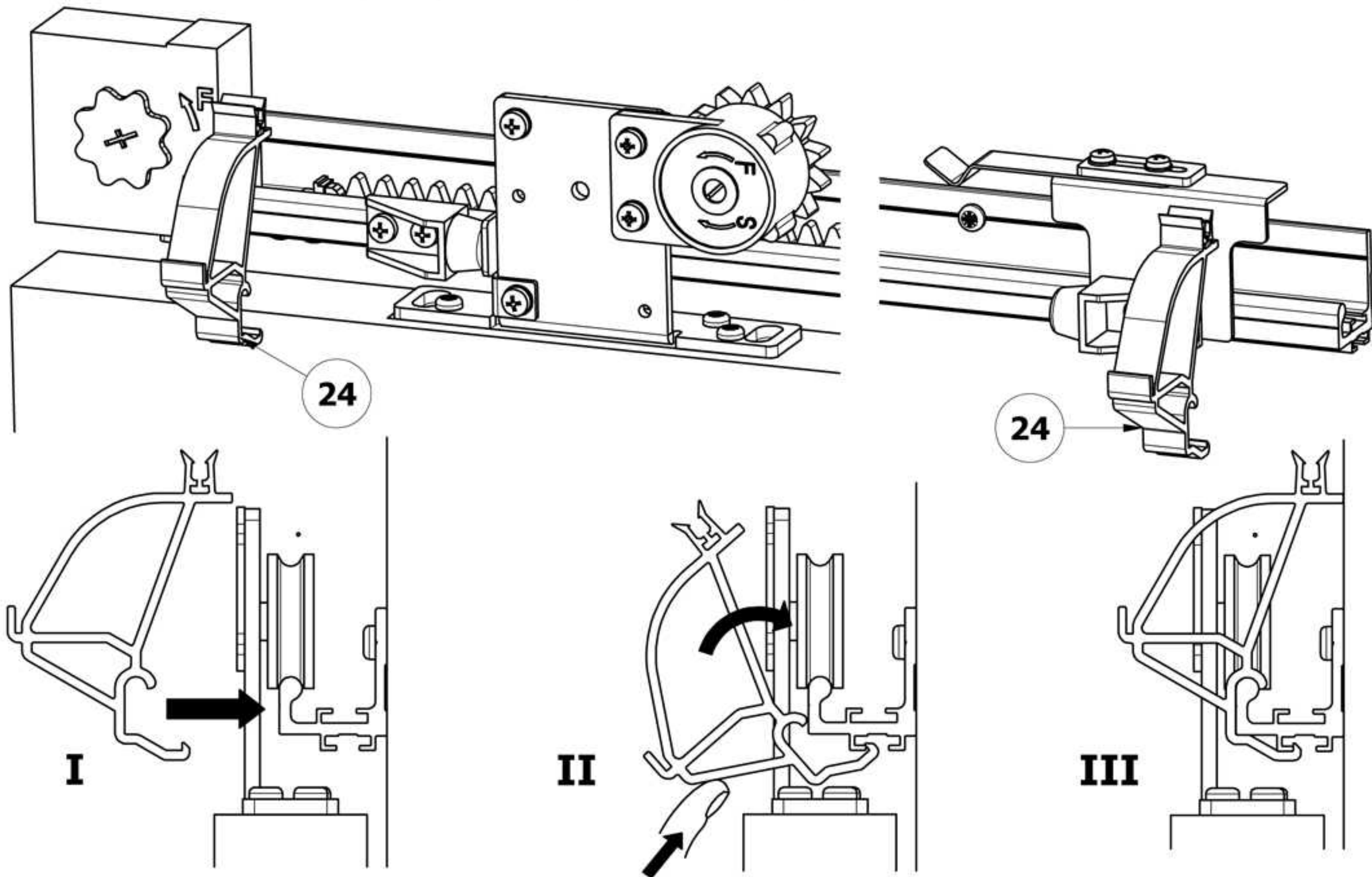

8.4 Connexion du câble de fermeture porte / Setting the wire / Anschluss des Türschließkabels / Conexión del cable de cierre de puerta

