

Systèmes Coulissants pour Portes de Placard et Meuble

Coulissant | Pliant

153

FABRICATION
FRANÇAISE



MANTION® conçoit et fabrique des systèmes coulissants depuis 1920



Spécialiste européen du système coulissant pour le bâtiment et la manutention aérienne.

Depuis plus d'un siècle, le groupe **Mantion®** s'est développé avec la conception la fabrication et la commercialisation de **ferrures coulissantes** pour l'univers du bâtiment. Reconnu aujourd'hui comme un des leaders mondiaux sur son marché, nous nous efforçons d'anticiper et d'apporter aux personnes **des solutions fiables et confortables** dans leur espace de vie professionnelle et privée.

Dans cet esprit et animés par la passion du **produit bien conçu et durable**, nous avons, depuis quelques années, investi dans l'automatisme des ouvrants, prolongement direct de nos produits. Considérant cet axe de développement stratégique, nous avons choisi de **développer et fabriquer nous-mêmes nos propres**

automatismes dans notre filiale **Mantion® SMT** située à Genlis en Côte d'or. Pionniers dans l'automatisme des volet coulissants puis devenus la référence du marché en automatismes de fermetures de volets battants, nous vous apportons aujourd'hui **la solution d'automatisme de porte coulissante la plus fiable et confortable du marché.**

Mantion bénéficie d'une notoriété internationale qui repose sur :

- L'innovation et l'adaptation permanente de ses produits aux besoins de ses clients.
- La qualité de ses produits respectant les normes les plus sévères du marché.

Le savoir-faire Mantion c'est avant tout :

- Son équipe : des hommes et des femmes avec des compétences éprouvées, qui mettent tout en oeuvre pour vous apporter, chaque jour, le meilleur service.
- Sa politique d'investissement permanent allié à l'utilisation des technologies les plus récentes.

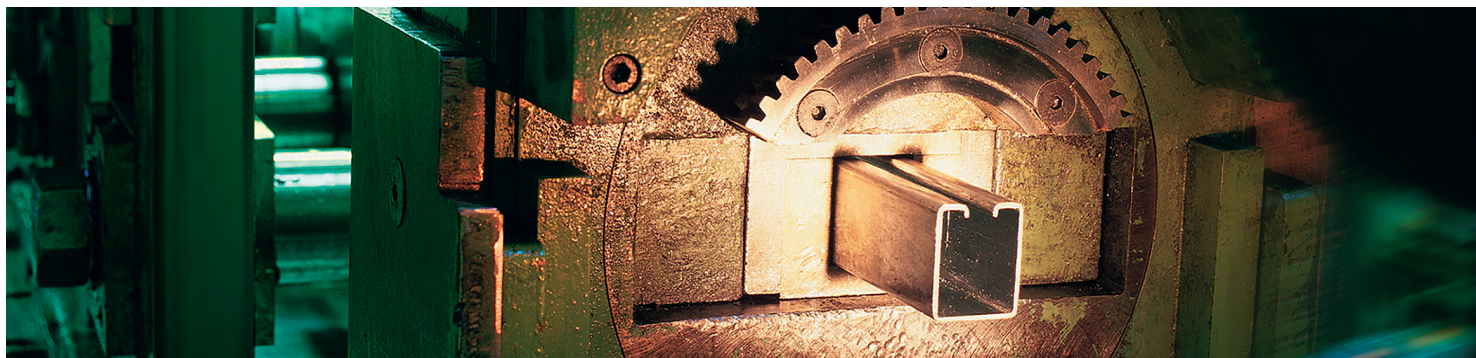

La passion du produit :

Mantion est localisée en Franche Comté, région de France historiquement très industrielle et renommée en mécanique et précision horlogère. Cette culture marque fortement nos équipes, à la recherche permanente de l'excellence et de l'innovation technique.

Une éthique sociale forte :

Nous attachons une importance particulière à l'humain et au management de nos équipes, sans lesquelles rien ne serait possible. Ainsi nous portons une attention particulière à **l'égalité homme femme, et à la formation professionnelle.**

Convaincus du bienfait de l'ouverture de l'entreprise sur son environnement nous favorisons les échanges avec le monde universitaire, et culturel en accueillant régulièrement des stagiaires en formant des apprentis, en développant des partenariats avec **les écoles et universités**, et en menant ponctuellement des actions de mécénat industriel, valorisant ainsi les savoir-faire de nos collaborateurs.

Notre présence à l'international, depuis plus de 50 ans, a modelé un état d'esprit Mantion orienté vers **l'ouverture et la diversité culturelle.** Nos équipes constituées de femmes et d'hommes originaires d'une douzaine de nationalités et cultures différentes travaillent ensemble au quotidien, et

dialoguent en permanence avec nos clients situés dans plus de 80 pays sur les 5 continents. Cet environnement donne à l'entreprise une ouverture exceptionnelle dont bénéficient nos partenaires.

L'environnement au cœur de nos préoccupations :

Certifiés ISO 14001, nous travaillons depuis plus de 30 ans déjà, à minimiser l'impact environnemental de nos produits.

Pionniers dans notre profession pour l'emploi des matériaux allégés du type aciers à Haute Limite élastique (1990), et pour l'élimination totale du chrome dans les traitements de surface de nos produits (2003).

Engagés pour faire de la durabilité de nos produits un axe prioritaire, nous avons traduit cette volonté avec des garanties produits allant jusqu'à 25 ans pour certains d'entre eux.

Mantion s'engage, avec l'imprimerie écologique, à limiter son impact sur l'environnement.



Papier recyclé

Certificat de garantie

MANTION S.A.S

garantit **25** ans

le bon fonctionnement* de ses systèmes
coulissants pour utilisation intérieure
des gammes suivantes :

CADETTE® • INTEC® • MA • MAGLASS • PICO® • PICOSTAR®
SAF® • SAF®-FOLD • SAF®-GLASS • SAF®-INSIDE
SAF®POCKET • SAF®-SLIM • SAF®- TELESCOPIC • SAF®-TWIN
ROC® DESIGN • SOFTCLOSE • STARAL® PLUS
SUPERCADETTE • TANGO • TUBEL®



Martial Devaux
MANTION S.A.S
Chief Executive Officer

* Cette garantie s'applique dans la limite d'un nombre de cycles propre à chaque gamme et des conditions de pose et d'usage disponibles sur www.mantion.com

Pour renforcer sa politique écologique, **MANTION** dispose d'une Fiche de Déclaration Environnementale et Sanitaire (FDES) collective (EPD au niveau Européen).

L'EPD est un outil multicritères majeur qui aide les professionnels dans leurs choix pour rendre un bâtiment plus durable, avec un impact limité sur l'environnement tout en créant un environnement sain pour les futurs utilisateurs.



La norme européenne **NF EN 1527:2019** : un gage de transparence sur la performance réelle des ferrures de portes coulissantes :

Simple et efficace : en exigeant les caractéristiques d'un produit selon cette norme, vous déjouez les pièges d'arguments commerciaux trompeurs, et évitez ainsi les risques de dureté de coulissement, de blocage, voire même de rupture prématurée.

Que dit la norme NF EN 1527:2019 concernant les ferrures de portes coulissantes ?

Elle définit les **critères objectifs qualifiant un ensemble indissociable de ferrures de portes coulissantes** (rails, supports, montures, manchons, butées et guides) :

- Résistance à la corrosion : C (tenue au brouillard salin)
- Effort initial : F (importance de la poussée nécessaire pour faire bouger la porte)
- Endurance : E (nombre de manoeuvres sans défaillance)

Elle fixe les modalités de réalisation des tests afin de permettre la comparaison des performances entre produits du marché :

- Porte inférieure à 200 Kg : hauteur 2 m. course 0.80 m. ou hauteur 2 m. course 2 m. *
- Porte supérieure à 200 Kg : hauteur 2 m. course 2.00 m.

* tous nos essais pour portes inférieures à 120 Kg ont été réalisés sur un portique : hauteur 2 m. course 0.80 m.

Elle précise les **niveaux de performances** (grades) des ferrures découlant des tests définis.

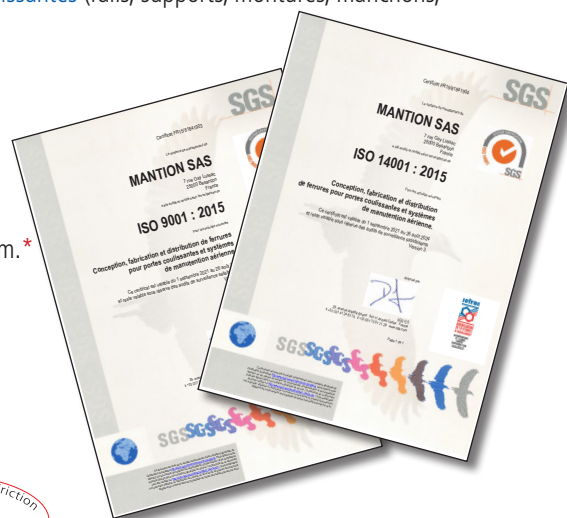
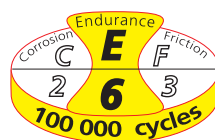

** Cette garantie s'applique dans la limite d'un nombre de cycles propre à chaque gamme et des conditions de pose et d'usage disponibles sur : WWW.MANTION.COM

CORROSION [C]

| grade 1 | grade 2 | grade 3 | grade 4 | grade 5 |
|---------|---------|---------|---------|---------|
| 24 h* | 48 h* | 96 h* | 240 h* | 480 h* |

* nombre d'heures de résistance au brouillard salin (norme EN1670)

FRICION INITIALE [F]



Mesuré hors zone d'action des amortisseurs ferme-porte et butées actives

| | grade 1 | grade 2 | grade 3 |
|---------------------------|---------|---------|---------|
| porte de 0 à 50 Kg | 50 N* | 30 N* | 10 N* |
| porte de 51 à 100 Kg | 80 N* | 50 N* | 20 N* |
| porte de 101 à 200 Kg | 90 N* | 60 N* | 30 N* |
| porte supérieure à 201 Kg | 5 %** | 3 %** | 2 %** |

* (10 N) : 10 newton correspond à un effort de poussée de 982 grammes environ

** : % de la masse

ENDURANCE [E]

| grade 1 | grade 2 | grade 3 | grade 4 | grade 5 | grade 6 |
|----------|-----------|-----------|-----------|-----------|------------|
| 5 000 c* | 10 000 c* | 25 000 c* | 50 000 c* | 75 000 c* | 100 000 c* |

* nombre de cycles

Mantion s'engage* ainsi sur la performance de ses ensembles de ferrures pour portes coulissantes, et vous garantit des produits de qualité.

Les ferrures Mantion sont étudiées, fabriquées et testées pour être exclusivement assemblées entre elles. Pour éviter tout problème technique ou d'usure anormale et précoce, exigez les pièces d'origine MANTION.

*Cet engagement s'applique à des ensembles complets : rails, montures, supports, butées et guides MANTION.



PORTES DE MEUBLES



| | |
|---|---|
|  | - MINITUB®06 |
| | Capacité/porte : 6 kg - Rail : aluminium - Déplacement : droit. |

PORTES DE PLACARD



| | |
|---|---|
|  | - PICO® 13 - 25 - 268 |
| | Capacité/porte : 13 kg (PICO 13) - 25 kg (PICO 25 & 26) |
|  | Rail : PVC - Déplacement : droit. |

| | |
|---|--|
|  | - PICO® 6010 |
| | Capacité/porte : 60 kg - Rail : aluminium & PVC - Déplacement : droit. |

| | |
|--|--|
| | - PICOSTAR® 212 |
| | Capacité/porte : 55 kg - Rail : aluminium - Déplacement : droit. |

| | |
|--|--|
|  | - PICOSTAR® 1814 |
| | Capacité/porte : 55 kg - Rail : aluminium - Déplacement : droit. |

| | |
|--|--|
| | - PICOSTAR® 1916 |
| | Capacité/porte : 55 kg - Rail : aluminium - Déplacement : droit. |

| | |
|---|---|
|  | - TUBEL® NOUVEAU 18 |
| | Capacité/porte : 30 kg (monture sur chant) - 40 kg (monture sur plat) |
| | Rail : aluminium / simple et double - Déplacement : droit. |

| | |
|---|--|
|  | - SAF®-TWIN NOUVEAU 20 |
| | Capacité/porte : 80 kg - Rail : aluminium - Déplacement : droit. |

PORTES PLIANTES



| | |
|---|---|
|  | - 530022 |
| | Capacité/porte : 15 kg (par panneau) - Rail : aluminium - Déplacement : pliant. |

| | |
|---|---|
|  | - TANGO24 |
| | Capacité/porte : 40 kg (par panneau) - Rail : aluminium - Déplacement : pliant. |

ACCESSOIRES DIVERS

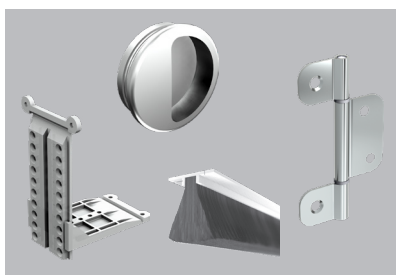

| | |
|--|---|
| | - Accessoires26 |
| | - SLIDSOFT, logiciel de calcul29 |
| | - MANTION, c'est aussi30 |
| | - Liste numérique31 |



Système pour portes de meubles

MINITUB®

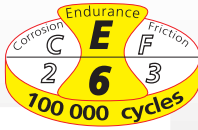

Voir détails de la norme page 4

| | |
|----------------|-----------|
| CAPACITÉ/PORTE | 6 KG |
| RAIL | ALUMINIUM |
| DÉPLACEMENT | DROIT |

ENSEMBLES pour 2 panneaux

| Référence | Désignation | |
|-----------|---|----|
| MINITU100 | Ensemble comprenant : - 4 patins MINITUB 0111 - 3 guides 1123 - 2 poignées 1293 - 2 rails 1609 de 1 m. - Vis de pose et notice de montage | 20 |
| MINITU150 | Ensemble comprenant : - 4 patins MINITUB 0111 - 3 guides 1123 - 2 poignées 1293 - 2 rails 1609 de 1.50 m. - Vis de pose et notice de montage | 20 |



RAILS

| | | |
|----------|--|----|
| 1609/150 | Rail en aluminium de section 16 x 9 mm, percé au Ø 3.5 tous les 220 mm, en longueur de 1.50 m. | 48 |
| 1609/200 | Rail en aluminium de section 16 x 9 mm, percé au Ø 3.5 tous les 220 mm, en longueur de 2 m. | 48 |

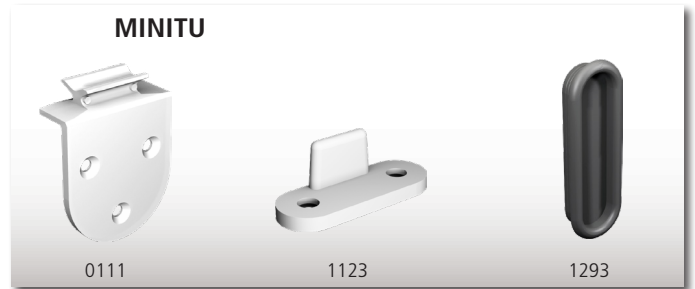

GARNITURE

| | | |
|--------|--|----|
| MINITU | Garniture comprenant : - 2 patins MINITUB 0111 - 1 guide 1123 - 1 poignée 1293 - Vis de pose et notice de montage | 10 |
|--------|--|----|



PATINS

| | | |
|------|--|-----|
| 0111 | Patin en polyamide démontable pour rail 1609 . Insertion du panneau de face. | 100 |
| 0112 | Patin en polyamide non démontable pour rail 1609 . Insertion du panneau par le côté. | 100 |

ACCESSOIRES

| | | |
|------|--|----|
| 1123 | Guide du bas en polyamide. | 10 |
| 1124 | Guide universel (recoupable) en Polycarbonate transparent pouvant équiper 2 portes. 2 solutions de pose : - sans rainure (1 guide de chaque côté de la porte) - avec rainure 5 x 15 mm | |
| 1293 | Poignée cuvette en ABS à entailler. | 10 |
| 1083 | Butée cylindrique en acier galvanisé pour portes doubles se rejoignant au centre. | 10 |

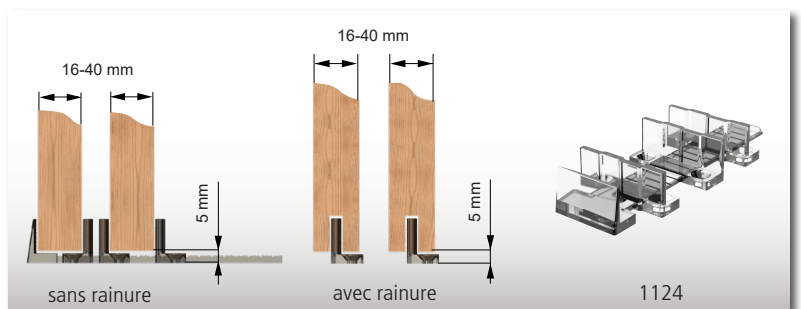

Système adapté aux portes de placard de faible hauteur (sous évier, dessus de penderie, placard de caravanes ou de bateaux...):

- Glissement doux et silencieux grâce à son patin polyamide
- Montage et démontage facile et rapide par simple inclinaison de la porte pour la version démontable (patin 0111)
- Existe en version non démontable (patin 0112)

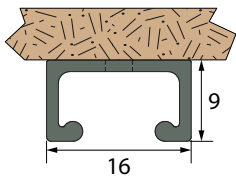

Rail 1609
(1.50 - 2 m)



Guide du bas **1123**



Butée cylindrique **1083**

MINITUB®

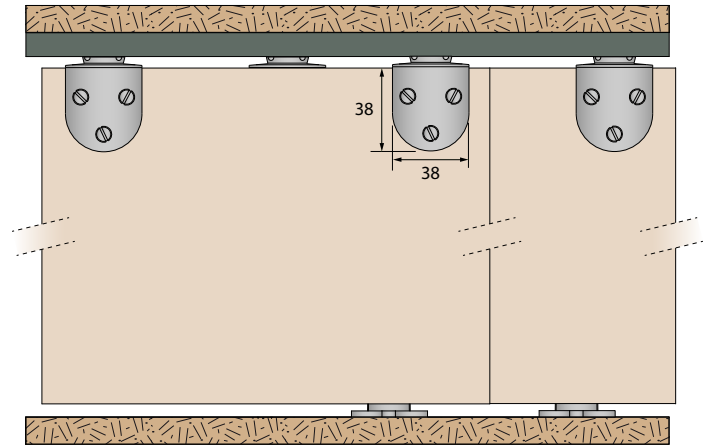
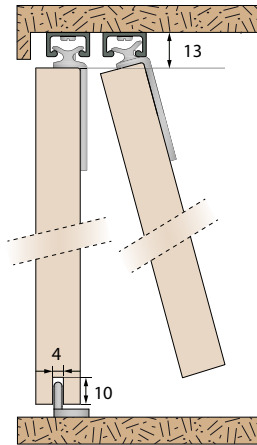

Il est recommandé de graisser légèrement l'intérieur du rail à l'aide d'huile de vaseline.

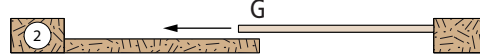
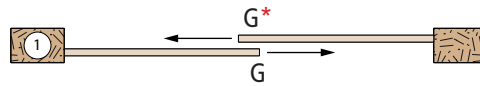

G*: guide bas 1123

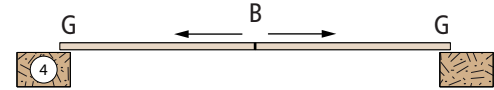
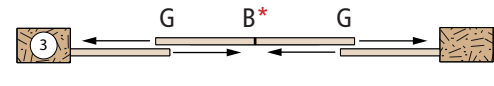

B*: butée cylindrique 1083

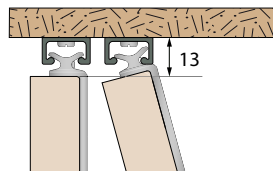

Patin **0111** démontable

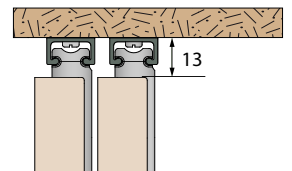

Patin **0112** non démontable

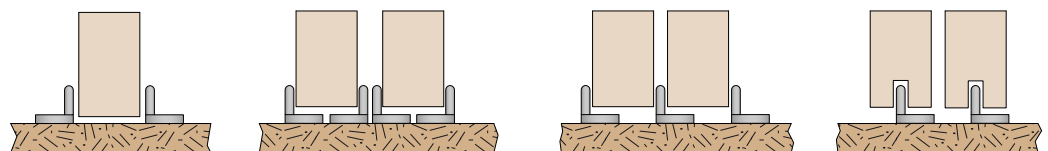

Exemple d'utilisation du guide bas 1123



Système pour portes de placard

PICO® 13 - 25 - 26

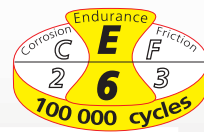

Voir détails de la norme page 4

| | |
|----------------|---|
| CAPACITÉ/PORTE | 13 KG (PICO® 13) 25 KG (PICO® 25 & 26) |
| RAIL | PVC |
| DÉPLACEMENT | DROIT |

ENSEMBLE pour 2 panneaux

| Référence | Désignation | |
|-------------|---|---|
| PICO26-200T | <p>Ensemble comprenant :</p> <ul style="list-style-type: none"> - 4 rails à visser 25V/200M de longueur 2 m. - 2 garnitures PICO26 - Vis de pose et notice de montage <p>Ensemble conditionné en tube PET. Idéal en présentation libre service.</p> | 5 |

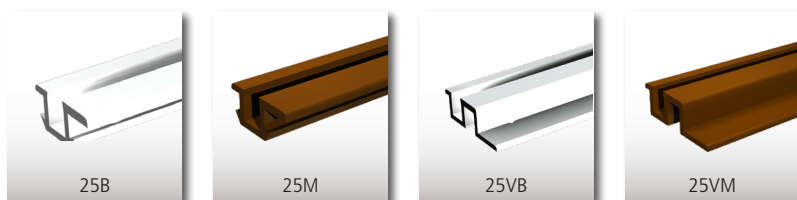

RAILS PVC & ARRÊT communs à toutes les versions

| | | |
|----------|--|----|
| 25/200B | Rail à encastrer en PVC blanc en longueur de 2 m. Pour guidage haut et bas. | 30 |
| 25/200M | Rail à encastrer en PVC marron en longueur de 2 m. Pour guidage haut et bas. | 30 |
| 25/300B | Rail à encastrer en PVC blanc en longueur de 3 m. Pour guidage haut et bas. | 30 |
| 25/300M | Rail à encastrer en PVC marron en longueur de 3 m. Pour guidage haut et bas. | 30 |
| 25/500B | Rail à encastrer en PVC blanc en longueur de 5 m. Pour guidage haut et bas. | 50 |
| 25/500M | Rail à encastrer en PVC marron en longueur de 5 m. Pour guidage haut et bas. | 50 |
| 25V/200B | Rail à visser en PVC blanc en longueur de 2 m. Pour guidage haut et bas. | 30 |
| 25V/200M | Rail à visser en PVC marron en longueur de 2 m. Pour guidage haut et bas. | 30 |
| 25V/300B | Rail à visser en PVC blanc en longueur de 3 m. Pour guidage haut et bas. | 30 |
| 25V/300M | Rail à visser en PVC marron en longueur de 3 m. Pour guidage haut et bas. | 30 |
| 10025 | Arrêt stop, permettant d'immobiliser les panneaux. | 20 |

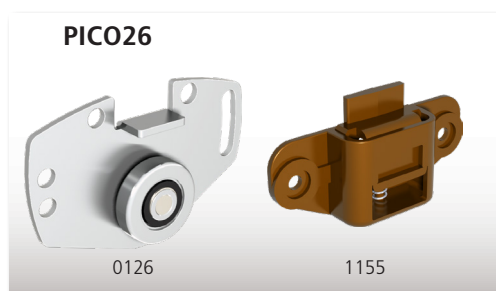
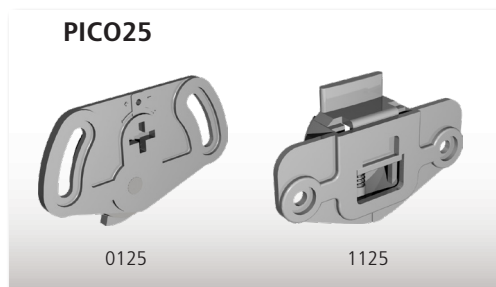
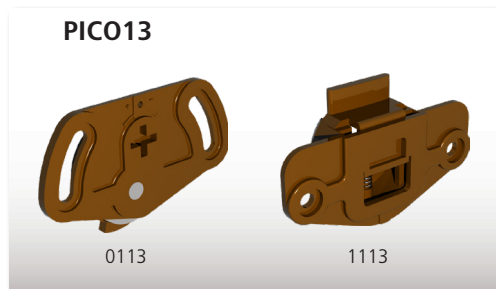

GARNITURES avec montures à encastrer

| | | |
|--------|--|----|
| PICO13 | <p>Garniture comprenant :</p> <ul style="list-style-type: none"> - 2 montures 0113 à encastrer. - 2 guides haut 1113 à encastrer. - Vis de pose et notice de montage. | 10 |
| PICO25 | <p>Garniture comprenant :</p> <ul style="list-style-type: none"> - 2 montures 0125 à encastrer. - 2 guides haut 1125 à encastrer. - Vis de pose et notice de montage. | 10 |

GARNITURES avec montures à visser

| | | |
|---------|--|----|
| PICO26 | <p>Garniture comprenant :</p> <ul style="list-style-type: none"> - 2 montures 0126 à visser montées sur galets à billes. - 2 guides haut 1155 à visser. - Vis de pose et notice de montage. | 10 |
| PICO26T | Dito conditionné en tube PET. Idéal pour présentation libre service. | 6 |



Les systèmes de la gamme PICO® sont adaptés aux portes de placards ou penderies à structure bois.

- Ajustement vertical simple grâce au réglage des montures
- Démontage très facile des portes par simple pression
- Pas besoin de bandeau : rails et montures sont dissimulés dans la structure
- Choix du système de pose : à encastrer ou à visser



13 Kg (PICO® 13)
25 Kg (PICO® 25&26)



PICO® 13 - PICO® 25 - PICO® 26

PICO® 13 & PICO® 25

Exemple de montage avec rails et montures à encastrer

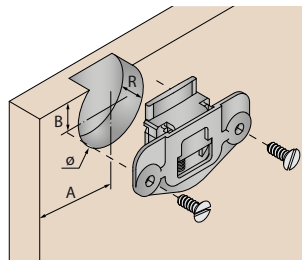
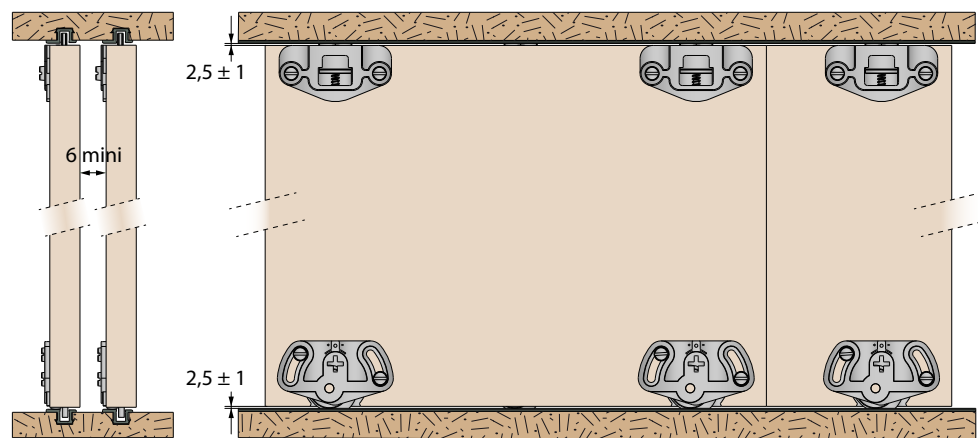

| | PICO® 13 | PICO® 25 |
|---|----------|----------|
| A | 35 | 50 |
| B | 10 | 10 |
| R | 9 | 13 |
| Ø | 30 | 35 |

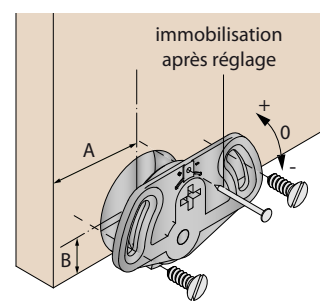

PICO® 26

Exemple de montage avec rail haut à visser, rail bas à encastrer et monture à visser

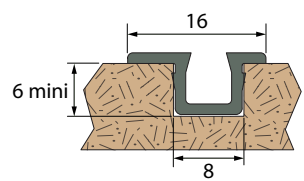
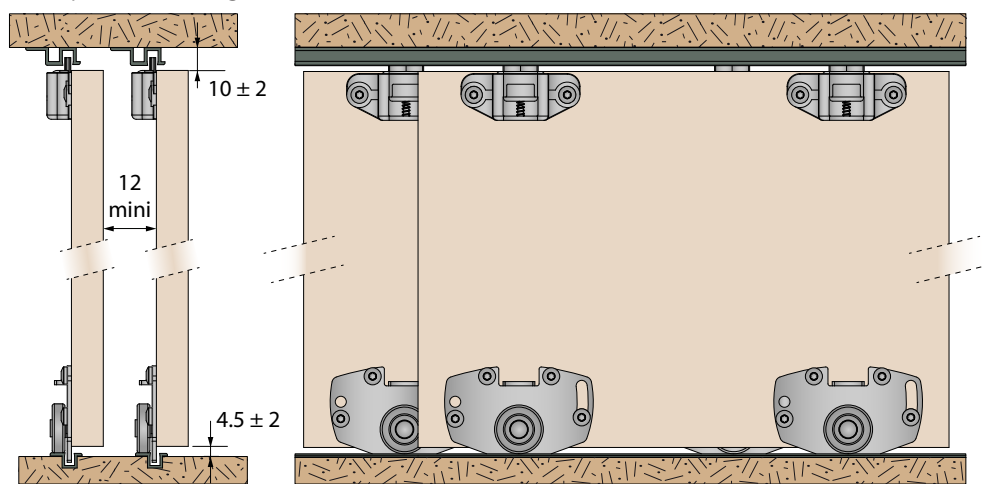

Rail 25 (à encastrer)
(2 - 3 - 5 m)

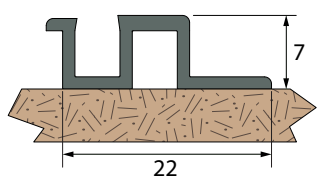

Rail 25V (à visser)
(2 - 3 m)

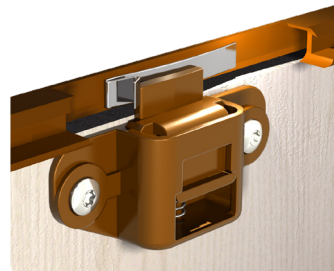

L'arrêt stop **10025** vous permet d'immobiliser les panneaux dans une position donnée.

Système pour portes de placard

PICO® 60

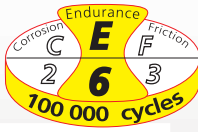

Voir détails de la norme page 4

| | |
|----------------|-----------------|
| CAPACITÉ/PORTE | 60 KG |
| RAIL | ALUMINIUM & PVC |
| DÉPLACEMENT | DROIT |

MANTION®



ENSEMBLES pour 2 et 3 panneaux

| Référence | Désignation | |
|-------------|--|---|
| PICO60-200T | Ensemble pour 2 panneaux comprenant : - 2 rails haut PVC à visser 25V/200M de longueur 2 m - 2 rails bas aluminium à visser 60/200 de longueur 2 m - 2 garnitures PICO60 - Vis de pose et notice de montage Ensemble conditionné en tube PET | 5 |
| PICO60-300T | Ensemble pour 3 panneaux comprenant : - 2 rails haut PVC à visser 25V/300M de longueur 3 m - 2 rails aluminium à visser 60/300 de longueur 3 m - 3 garnitures PICO60 - Vis de pose et notice de montage Ensemble conditionné en tube PET | 5 |

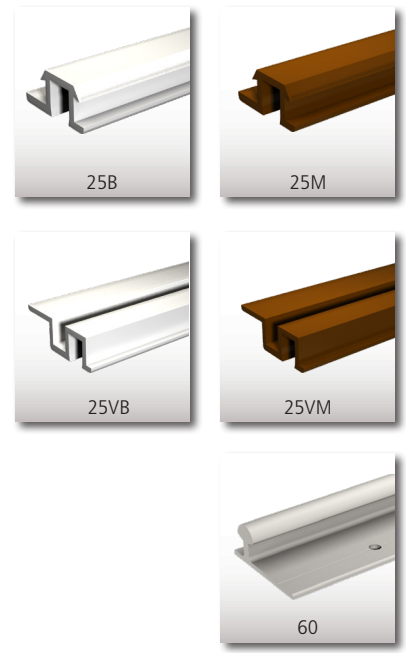

GUIDAGE HAUT PVC

| | | |
|----------|--|----|
| 25/200B | Rail à encastrer en PVC blanc en longueur de 2 m Pour guidage haut. | 30 |
| 25/200M | Dito en marron | 30 |
| 25/300B | Rail à encastrer en PVC blanc en longueur de 3 m Pour guidage haut. | 30 |
| 25/300M | Dito en marron | 30 |
| 25/500B | Rail à encastrer en PVC blanc en longueur de 5 m Pour guidage haut. | 50 |
| 25/500M | Dito en marron | 50 |
| 25V/200B | Rail à visser en PVC blanc en longueur de 2 m Pour guidage haut. | 30 |
| 25V/200M | Dito en marron | 30 |
| 25V/300B | Rail à visser en PVC blanc en longueur de 3 m Pour guidage haut. | 30 |
| 25V/300M | Dito en marron | 30 |

GUIDAGE BAS ALUMINIUM

| | | |
|--------|--|----|
| 60/200 | Rail bas (percé tous les 0,22 m) à visser en aluminium de 2 m | 30 |
| 60/300 | Rail bas (percé tous les 0,3 m) à visser en aluminium de 3 m | 30 |

GARNITURE pour 1 PANNEAU

| | | |
|--------|---|----|
| PICO60 | Garniture comprenant : - 2 montures 0160 montées sur roulement à billes de précision - 2 guides haut 1155 - 1 arrêt stop (permet d'immobiliser 1 panneau) - Vis de pose et notice de montage | 10 |
|--------|---|----|

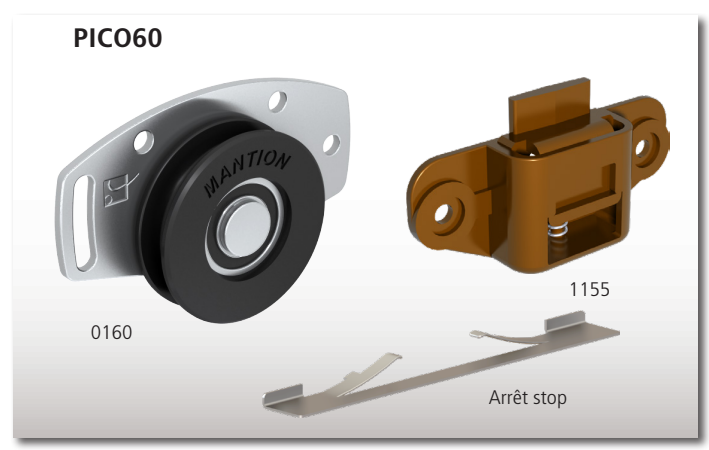

Les systèmes de la gamme PICO® sont adaptés aux portes de placards ou penderies à structure bois.

- Ajustement vertical simple et précis par réglage des montures (PICO®60)
- Démontage très facile des portes par simple pression
- Pas besoin de bandeau : rails et montures sont dissimulés dans la structure
- Rail de roulement en aluminium (bas)



PICO®60

PICO®60

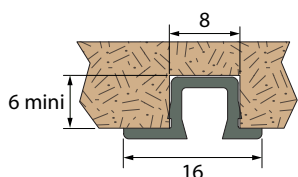

Rail 25 (à encastrer)
(2 - 3 - 5 m)

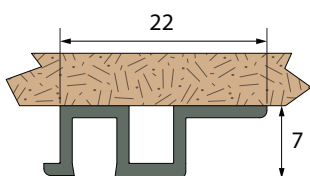

Rail 25V (à visser)
(2 - 3 m)

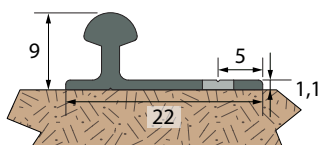

Rail 60 (à visser)
(2 - 3 m)

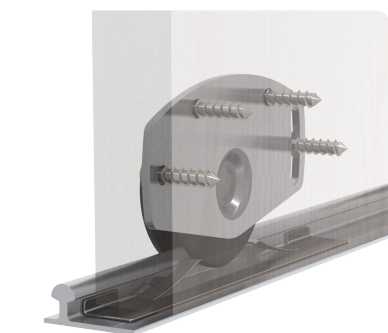
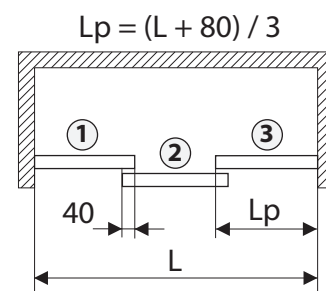
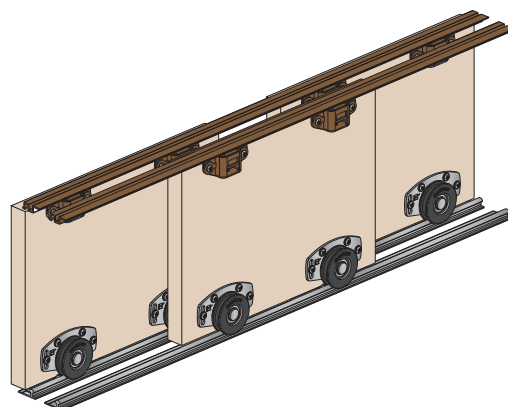
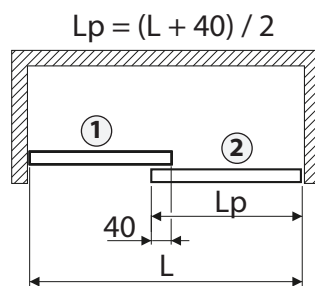
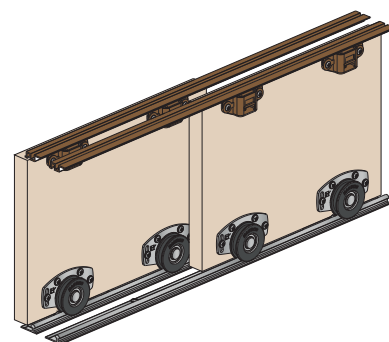
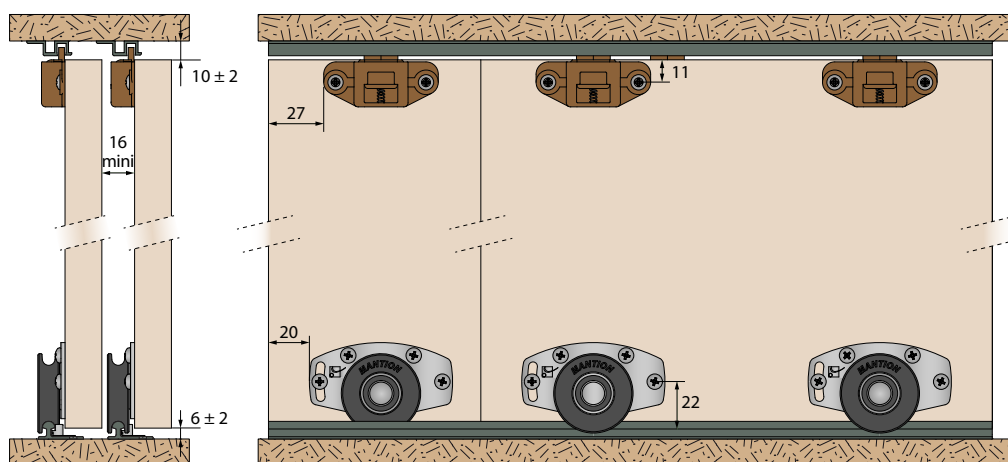

L'arrêt stop vous permet d'immobiliser les panneaux dans une position donnée.



Système pour portes de placard

PICOSTAR® 2

pour panneaux de 12 à 19 mm d'épaisseur

Voir détails de la norme page 4

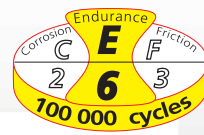

| | |
|----------------|-----------|
| CAPACITÉ/PORTE | 55 KG |
| RAIL | ALUMINIUM |
| DÉPLACEMENT | DROIT |

ENSEMBLES conditionnés en tube PET - sans poignées

| Référence | Désignation |
|-----------|--|
| 72/200A | Ensemble anodisé naturel en longueur 2 m. pour 2 panneaux comprenant : - 1 jeu de rails haut et bas + carter cache vis de rail bas en aluminium - 1 profil de finition 61T en aluminium anodisé (bas de panneaux) de 2 m. - 4 montures PICO59 et 4 guides hauts - Vis de pose et notice de montage |
| 72/200B | Dito avec rails et profils laqués blanc RAL 9016. |
| 72/300A | Ensemble anodisé naturel en longueur 3 m. pour 3 panneaux comprenant : - 1 jeu de rails haut et bas + carter cache vis de rail bas en aluminium - 2 profils de finition 61T en aluminium anodisé (bas de panneaux) de 2 m. - 6 montures PICO59 et 6 guides hauts - Vis de pose et notice de montage |
| 72/300B | Dito avec rails et profils laqués blanc RAL 9016. |

ENSEMBLES PICOSTAR



POIGNÉES longueur 2.8 m. conditionnées par 2 en tube PET

| | |
|----------|--|
| 71G/280A | Set de 2 poignées "goutte" en aluminium anodisé. Convient pour des panneaux de 12 à 19 mm d'épaisseur - Longueur = 2.80 m. Livrées avec 6 équerres de fixation (3 de chaque côté de la porte) |
| 71G/280B | Dito avec finition laquée : blanc RAL 9016 |
| 71V/280A | Set de 2 poignées "virgule" en aluminium anodisé. Convient pour des panneaux de 12 à 19 mm d'épaisseur - Longueur = 2.80 m. Livrées avec 6 équerres de fixation (3 de chaque côté de la porte) |
| 71V/280B | Dito avec finition laquée : blanc RAL 9016 |

POIGNÉES PICOSTAR 2



Composants au détail :

| JEUX DE RAILS HAUT ET BAS | | |
|-----------------------------|---|----|
| 70/600A | Jeu de rails haut et bas + carter cache vis de rail bas en aluminium anodisé. Longueur = 6 m. | |
| 70/600B | Dito avec finition laquée : blanc RAL 9016 | |
| GARNITURE | | |
| PICO59 | Garniture pour équiper 1 panneau comprenant : - 2 montures du bas équipées de galets Nylon montés sur roulement à billes de précision. - 2 guides du haut équipés de galets Nylon montés sur roulement à billes de précision. - Vis de pose et notice de montage. | 10 |
| PROFILS ÉQUERRE DE FINITION | | |
| 61T/200A | Profil de finition en aluminium anodisé pour bas de panneaux. Longueur = 2 m. | 8 |
| 61T/200B | Dito avec finition laquée : blanc RAL 9016 | 8 |

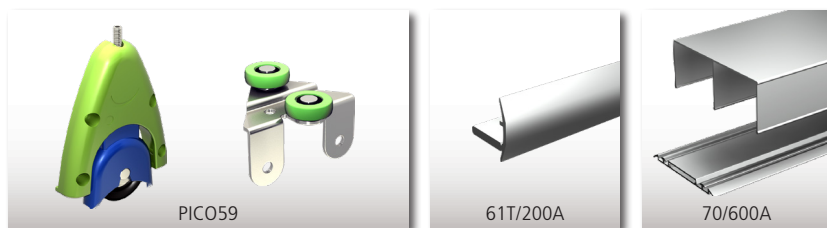

SlidSoft
configurateur en ligne

LE CALCUL EN LIGNE

Pour deviser votre projet, rien de plus facile ! Il vous suffit de renseigner les dimensions de votre baie et vos options. Vous aurez aussi accès au détail complet des produits et plans.

www.mantion.fr

La gamme PICOSTAR® habille vos placards et penderies avec un design élégant.

- Qualité de roulement : le guide haut et la monture sont équipés de roulement à billes de précision
- Astucieux, le rail supérieur est réversible : une face galbée et une face plane
- Ingénieux, s'adapte sur des panneaux de 12 à 19 mm d'épaisseur
- Sécurité : système "antidéraillement" sur les montures
- Produits conditionnés en tube PET transparent : idéal présentation libre service !
- SLIDSOFT® : calculateur en ligne



PICOSTAR® 2

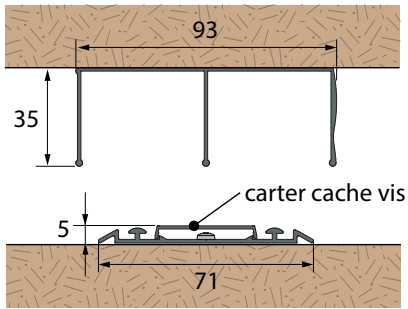

Jeu de rails PICOSTAR
(6 m)

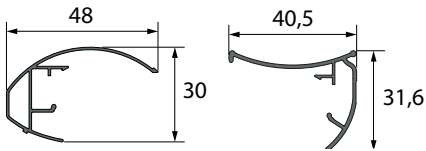

Poignée GOUTTE **71G/280A**
71G/280B
Poignée VIRGULE **71V/280A**
71V/280B

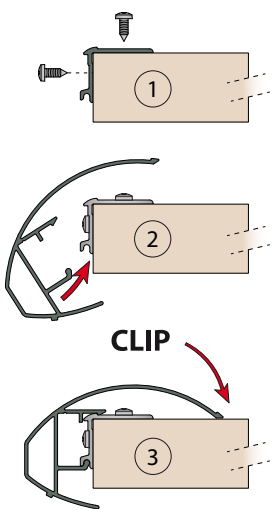

CLIP

Clipsage des profils en 3 étapes :
la pose s'effectue par simple clip !
(exemple avec une poignée GOUTTE)

PICOSTAR® 2

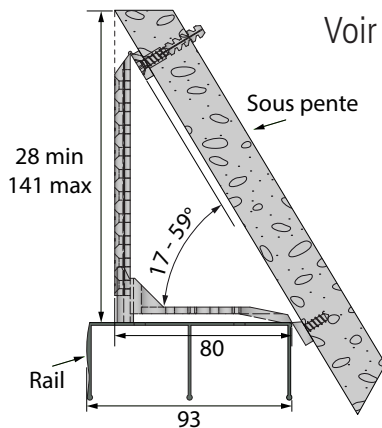
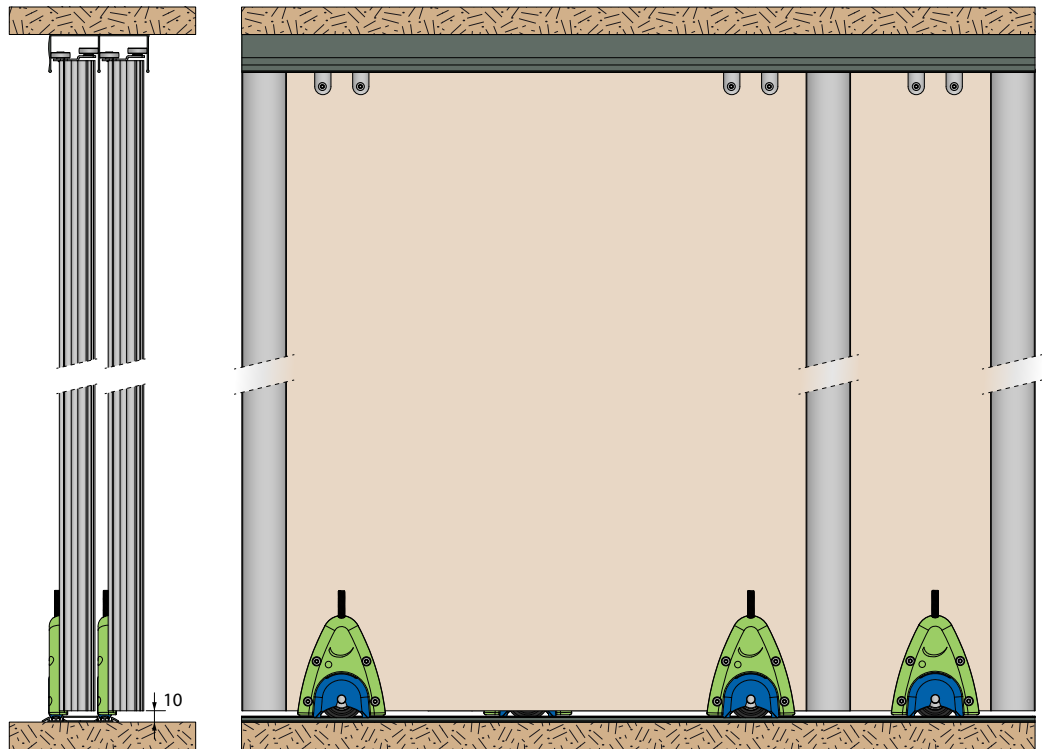

Kit de fixation sous pente

Voir tous les accessoires p.26

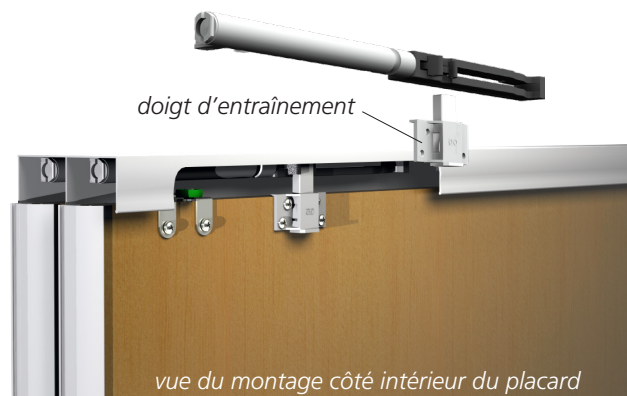

vue du montage côté intérieur du placard



Système pour portes de placard

PICOSTAR® 18

pour panneaux de 18 mm d'épaisseur

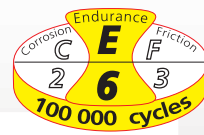

Voir détails de la norme page 4

| | |
|----------------|-----------|
| CAPACITÉ/PORTE | 55 KG |
| RAIL | ALUMINIUM |
| DÉPLACEMENT | DROIT |

ENSEMBLES conditionnés en tube PET - sans poignées

| Référence | Désignation |
|-----------|--|
| 72/200A | Ensemble anodisé naturel en longueur 2 m. pour 2 panneaux comprenant : - 1 jeu de rails haut et bas + carter cache vis de rail bas en aluminium - 1 profil de finition 61T en aluminium anodisé (bas de panneaux) de 2 m. - 4 montures PICO59 et 4 guides hauts - Vis de pose et notice de montage |
| 72/200B | Dito avec rails et profils laqués blanc RAL 9016. |
| 72/300A | Ensemble anodisé naturel en longueur 3 m. pour 3 panneaux comprenant : - 1 jeu de rails haut et bas + carter cache vis de rail bas en aluminium - 2 profils de finition 61T en aluminium anodisé (bas de panneaux) de 2 m. - 6 montures PICO59 et 6 guides hauts - Vis de pose et notice de montage |
| 72/300B | Dito avec rails et profils laqués blanc RAL 9016. |

ENSEMBLES PICOSTAR



POIGNÉES longueur 2.8 m. conditionnées par 2 en tube PET

| | |
|------------|---|
| 71E18/280A | Set de 2 poignées en aluminium anodisé. Convient pour des panneaux de 18 mm d'épaisseur - Longueur = 2.80 m. |
| 71E18/280B | Dito avec finition laquée : blanc RAL 9016 |
| 71H18/280A | Set de 2 poignées en aluminium anodisé. Convient pour des panneaux de 18 mm d'épaisseur - Longueur = 2.80 m. |
| 71H18/280B | Dito avec finition laquée : blanc RAL 9016 |

POIGNÉES PICOSTAR 18

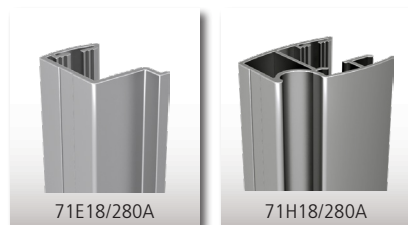

Composants au détail :

JEUX DE RAILS HAUT ET BAS

| | |
|---------|--|
| 70/600A | Jeu de rails haut et bas + carter cache vis de rail bas en aluminium anodisé. Longueur = 6 m. |
| 70/600B | Dito avec finition laquée : blanc RAL 9016 |

GARNITURE

| | | |
|--------|---|----|
| PICO59 | Garniture pour équiper 1 panneau comprenant : - 2 montures du bas équipées de galets Nylon montés sur roulement à billes de précision. - 2 guides du haut équipés de galets Nylon montés sur roulement à billes de précision. - Vis de pose et notice de montage. | 10 |
|--------|---|----|

PROFILS ÉQUERRE DE FINITION

| | | |
|----------|--|---|
| 61T/200A | Profil de finition en aluminium anodisé pour bas de panneaux. Longueur = 2 m. | 8 |
| 61T/200B | Dito avec finition laquée : blanc RAL 9016 | 8 |

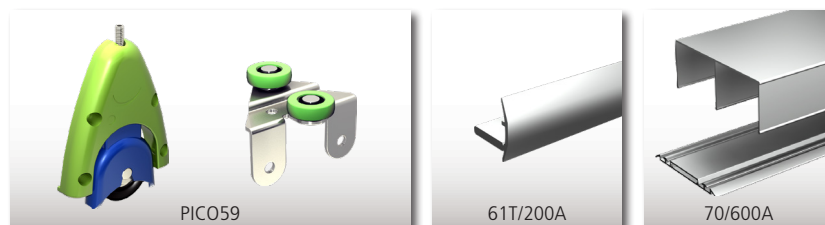

SlidSoft
configurateur en ligne

LE CALCUL EN LIGNE

Pour deviser votre projet, rien de plus facile ! Il vous suffit de renseigner les dimensions de votre baie et vos options. Vous aurez aussi accès au détail complet des produits et plans.

www.mantion.fr

La gamme PICOSTAR® habille vos placards et penderies avec un design élégant.

- Qualité de roulement : le guide haut et la monture sont équipés de roulement à billes de précision
- Astucieux, le rail supérieur est réversible : une face galbée et une face plane
- Pratique, s'emboîte sur des panneaux de 18 mm d'épaisseur
- Sécurité : système "antidéraillement" sur les montures
- Produits conditionnés en tube PET transparent : idéal présentation libre service !
- SLIDSOFT® : calculateur en ligne

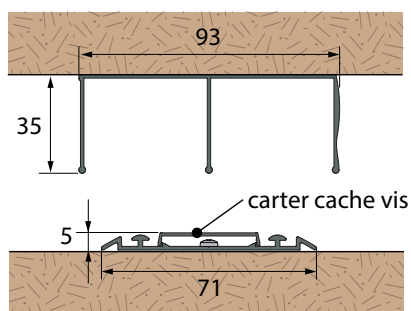

Jeu de rails PICOSTAR
(6 m)

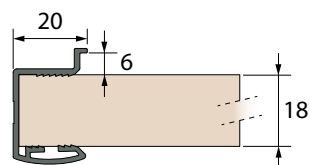

71E18/280A - 71E18/280B

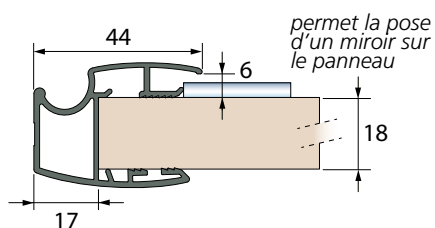

71H18/280A - 71H18/280B

PICOSTAR® 18

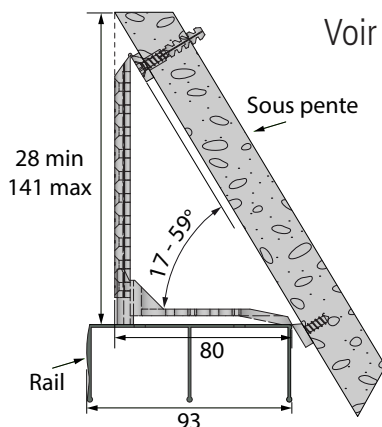
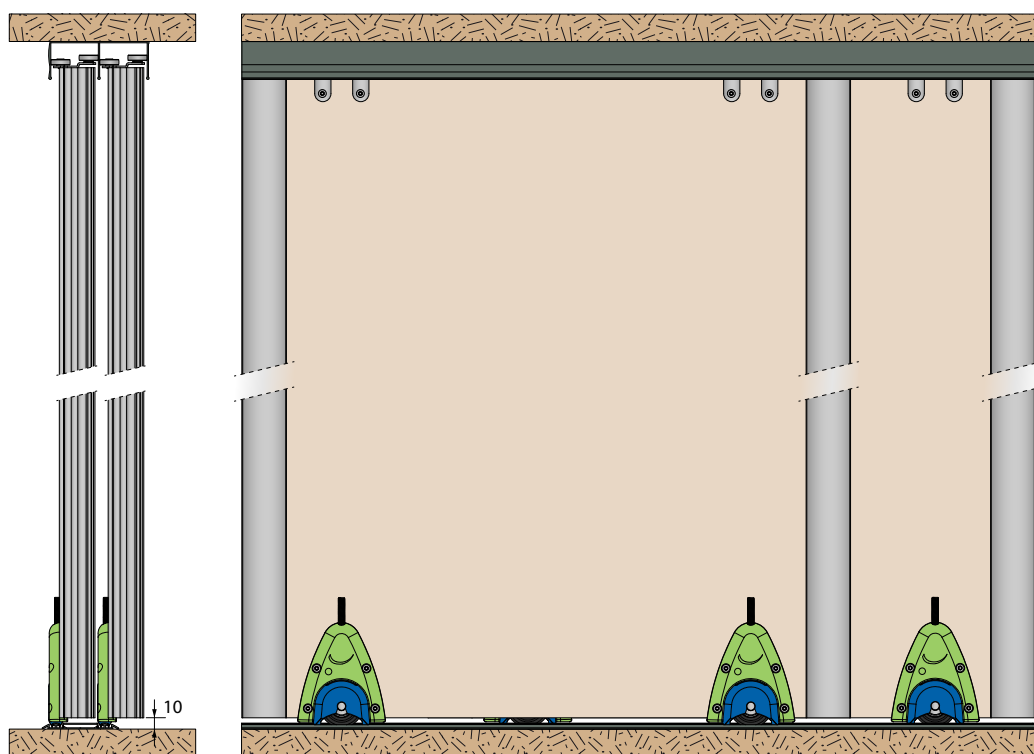

Kit de fixation sous pente

Voir tous les accessoires p.26

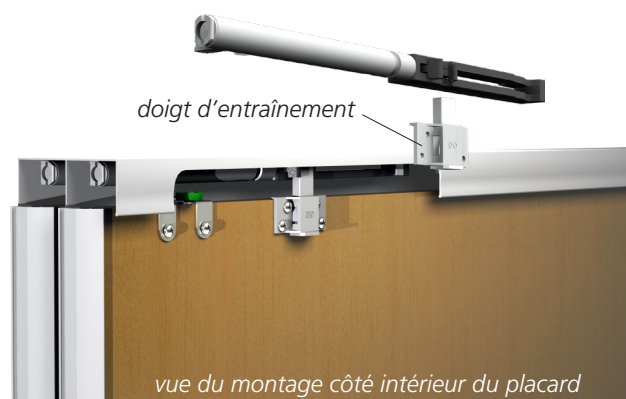

vue du montage côté intérieur du placard



Système pour portes de placard

PICOSTAR® 19

pour panneaux de 19 mm d'épaisseur

Voir détails de la norme page 4

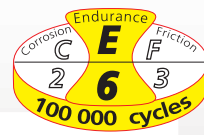

| | |
|----------------|-----------|
| CAPACITÉ/PORTE | 55 KG |
| RAIL | ALUMINIUM |
| DÉPLACEMENT | DROIT |

ENSEMBLES conditionnés en tube PET - sans poignées

| Référence | Désignation |
|-----------|--|
| 72/200A | Ensemble anodisé naturel en longueur 2 m. pour 2 panneaux comprenant : - 1 jeu de rails haut et bas + carter cache vis de rail bas en aluminium - 1 profil de finition 61T en aluminium anodisé (bas de panneaux) de 2 m. - 4 montures PICO59 et 4 guides hauts - Vis de pose et notice de montage |
| 72/200B | Dito avec rails et profils laqués blanc RAL 9016. |
| 72/300A | Ensemble anodisé naturel en longueur 3 m. pour 3 panneaux comprenant : - 1 jeu de rails haut et bas + carter cache vis de rail bas en aluminium - 2 profils de finition 61T en aluminium anodisé (bas de panneaux) de 2 m. - 6 montures PICO59 et 6 guides hauts - Vis de pose et notice de montage |
| 72/300B | Dito avec rails et profils laqués blanc RAL 9016. |

ENSEMBLES PICOSTAR 19



POIGNÉES PICOSTAR 19

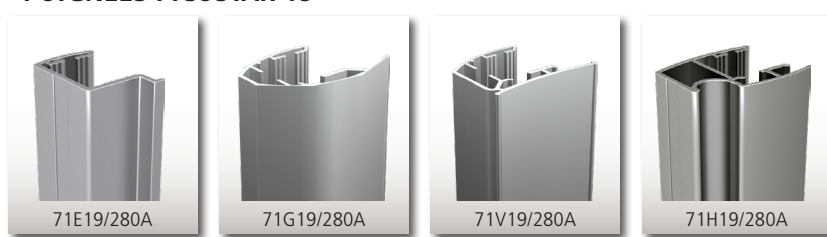

POIGNÉES longueur 2.8 m. conditionnées par 2 en tube PET

| | |
|------------|---|
| 71E19/280A | Set de 2 poignées 19 mm en aluminium anodisé. Longueur = 2.80 m. |
| 71E19/280B | Dito avec finition laquée : blanc RAL 9016 |
| 71G19/280A | Set de 2 poignées 19 mm en aluminium anodisé. Longueur = 2.80 m. |
| 71G19/280B | Dito avec finition laquée : blanc RAL 9016 |
| 71V19/280A | Set de 2 poignées 19 mm en aluminium anodisé. Longueur = 2.80 m. |
| 71V19/280B | Dito avec finition laquée : blanc RAL 9016 |
| 71H19/280A | Set de 2 poignées 19 mm en aluminium anodisé. Longueur = 2.80 m. |
| 71H19/280B | Dito avec finition laquée : blanc RAL 9016 |

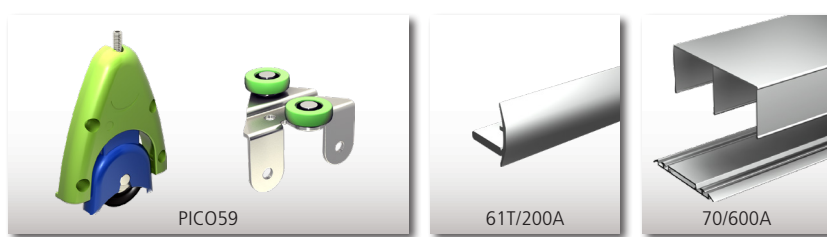

Composants au détail :

JEUX DE RAILS HAUT ET BAS

| | |
|---------|--|
| 70/600A | Jeu de rails haut et bas + carter cache vis de rail bas en aluminium anodisé. Longueur = 6 m. |
| 70/600B | Dito avec finition laquée : blanc RAL 9016 |

GARNITURE

| | | |
|--------|---|----|
| PICO59 | Garniture pour équiper 1 panneau comprenant : - 2 montures du bas équipées de galets Nylon montés sur roulement à billes de précision. - 2 guides du haut équipés de galets Nylon montés sur roulement à billes de précision. - Vis de pose et notice de montage. | 10 |
|--------|---|----|

PROFILS ÉQUERRE DE FINITION

| | | |
|----------|--|---|
| 61T/200A | Profil de finition en aluminium anodisé pour bas de panneaux. Longueur = 2 m. | 8 |
| 61T/200B | Dito avec finition laquée : blanc RAL 9016 | 8 |

PROFIL H POUR CRÉATION PORTES MULTI-PANNEAUX

| | | |
|-------------|--|---|
| 61H19/180A | Profils H en aluminium anodisé pour création de portes multi-panneaux. Une face galbée et une face plane. Longueur = 1.80 m. | 8 |
| 61H19/180AM | Dito livré avec 12 cales en feutre et 16 clips de blocage pour l'ajout d'un miroir intermédiaire (non collé sur 1 panneau) | 8 |

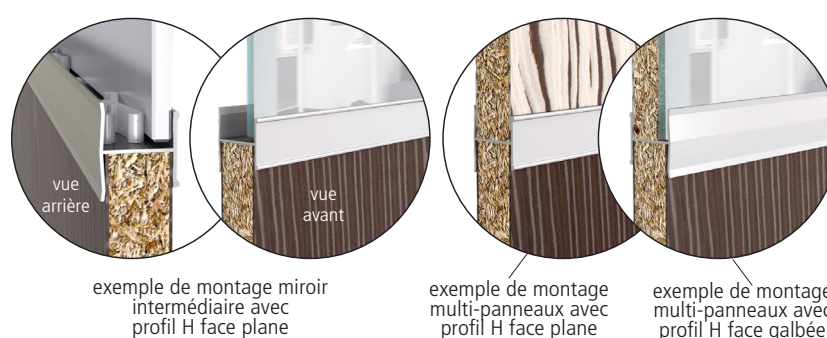
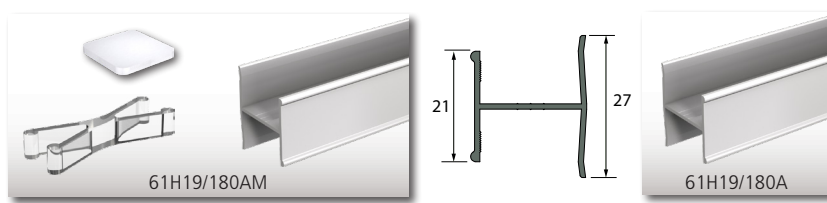

exemple de montage miroir intermédiaire avec profil H face plane

exemple de montage multi-panneaux avec profil H face plane

exemple de montage multi-panneaux avec profil H face galbée

La gamme PICOSTAR® habille vos placards et penderies avec un design élégant.

- Qualité de roulement : le guide haut et la monture sont équipés de roulement à billes de précision
- Astucieux, le rail supérieur est réversible : une face galbée et une face plane
- Pratique, s'emboîte sur des panneaux de 19 mm d'épaisseur
- Sécurité : système "antidéraillement" sur les montures
- Produits conditionnés en tube PET transparent : idéal présentation libre service !
- SLIDSOFT® : calculateur en ligne

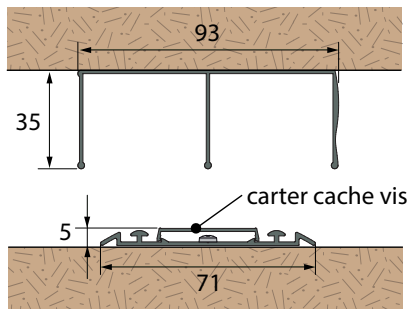

Jeu de rails PICOSTAR
(6 m)

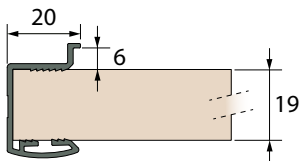

71E19/280A - 71E19/280B

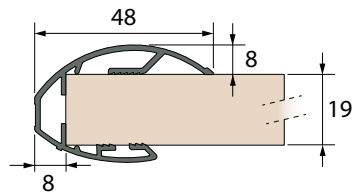

71G19/280A - 71G19/280B

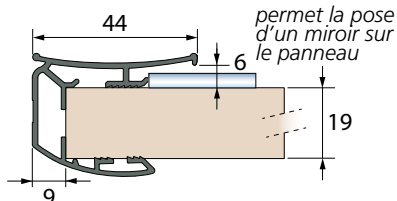

71V19/280A - 71V19/280B

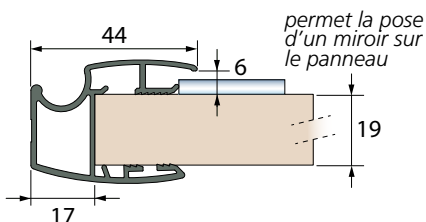

71H19/280A - 71H19/280B

PICOSTAR® 19

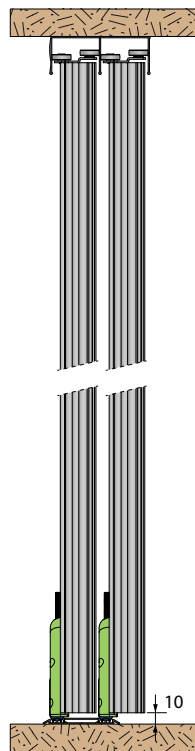

Pour détailler votre projet,
c'est facile !
Il vous suffit de renseigner les
dimensions de votre baie
et vos options.
Vous aurez aussi accès au détail
complet des produits et plans.

retrouvez SLIDSOFT® sur
WWW.MANTION.FR

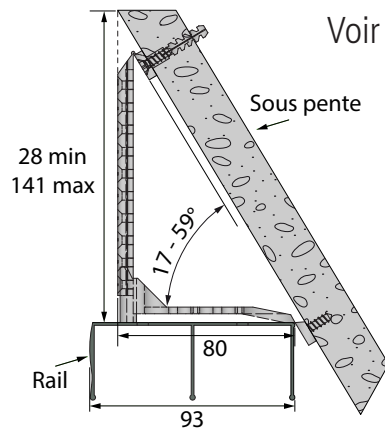

Kit de fixation sous pente

Voir tous les accessoires p.26

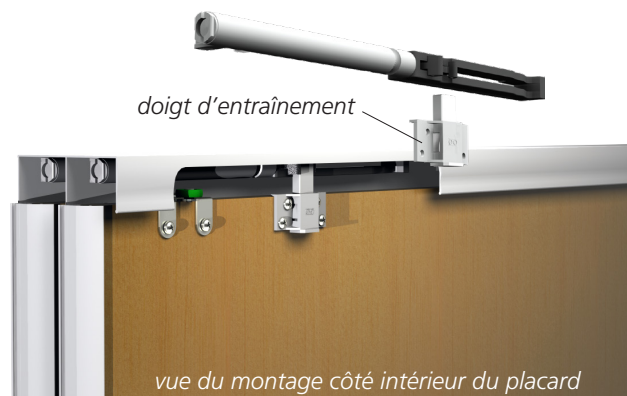

vue du montage côté intérieur du placard

Système pour portes de placard

TUBEL®

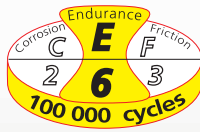

Voir détails de la norme page 4

| | |
|----------------|---|
| CAPACITÉ/PORTE | 30 KG (montage sur chant) 40 KG (montage sur plat) |
| RAIL | ALUMINIUM |
| DÉPLACEMENT | DROIT |

MANTION®



ENSEMBLES

| Référence | Désignation | |
|-----------|--|---|
| TUB40-194 | Ensemble comprenant : - 1 rail aluminium double voie en longueur de 1.94 m - 1 garniture TUB40-2 pour 2 panneaux montés sur plat - vis de pose et notice de montage | 5 |
| TUB40-300 | Dito avec 1 rail en longueur de 3.00 m | 5 |

RAILS EN ALUMINIUM SIMPLE VOIE

| | | |
|--------|---|---|
| 30/194 | Rail en aluminium brut simple voie en longueur 1.94 m prépercé pour fixation murale ou plafond | 8 |
| 30/300 | Dito en longueur 3.00 m | 8 |

RAILS EN ALUMINIUM DOUBLE VOIE

| | | |
|--------|---|----|
| 40/194 | Rail en aluminium brut double voie en longueur 1.94 m , prépercé pour fixation plafond | 12 |
| 40/300 | Dito en longueur 3.00 m | 12 |

GARNITURES

| | | |
|----------|---|----|
| TUB30-1 | Garniture pour 1 panneau monté sur chant comprenant : - 2 montures 0030 fixation sur chant - 2 butées d'extrémité avec maintien des panneaux - 1 guide bas 1124 - Vis de pose et notice de montage | 10 |
| TUB40-2 | Garniture pour 2 panneaux montés sur plat comprenant : - 2 montures 0040-A fixation sur plat - 2 montures 0040-B fixation sur plat, montées sur roulement à billes - 4 butées d'extrémité avec maintien des panneaux - 1 guide bas 1124 - Vis de pose et notice de montage | 10 |
| TUB40-3* | Garniture pour 3ème panneau monté sur plat comprenant : - 2 montures 0040-C fixation sur plat - 1 positionneur pour le panneau du milieu - 2 butées d'extrémité avec maintien des panneaux - 1 guide bas 1124 - Vis de pose et notice de montage | 10 |

*S'utilise en complément des ensembles TUB40 pour un 3ème panneau

MONTURES

| | | |
|---------|--|----|
| 0030 | Monture fixation sur chant pour panneaux jusqu'à 30 Kg | 10 |
| 0040-A | Monture fixation sur plat pour panneaux jusqu'à 40 Kg | 10 |
| 0040-B | Monture fixation sur plat pour panneaux jusqu'à 40 Kg | 10 |
| 0040-C* | Monture fixation sur plat universelle (A ou B suivant le montage) pour panneaux jusqu'à 40 Kg | 10 |

*Monture non compatible avec le rail 30 en montage mural

ACCESSOIRES

| | | |
|---------|---|---|
| 1030 | Kit de 2 butées d'extrémité avec maintien de panneau, livré avec clé de fixation | |
| 1124 | Guide universel (recoupable) en Polycarbonate transparent | 1 |
| 66AFP20 | Système d'amortisseur permettant une fermeture tout en douceur du panneau. Non compatible avec les montures 0030 | 1 |

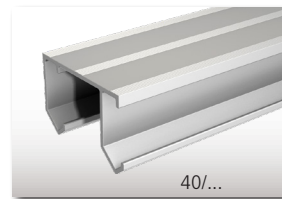

GARNITURE TUB30-1

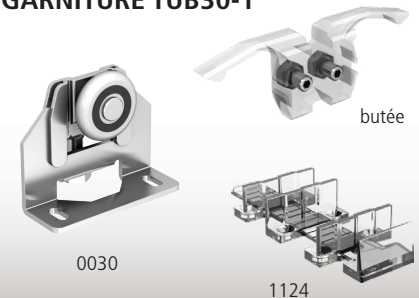

GARNITURE TUB40-3

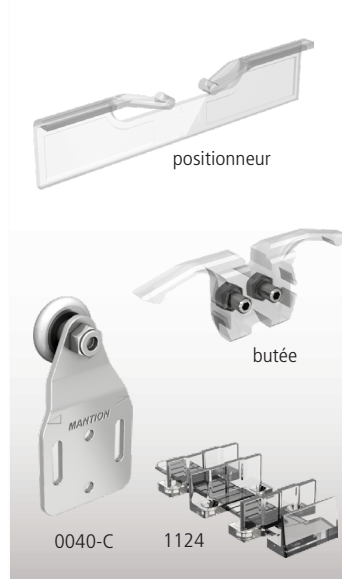

GARNITURE TUB40-2

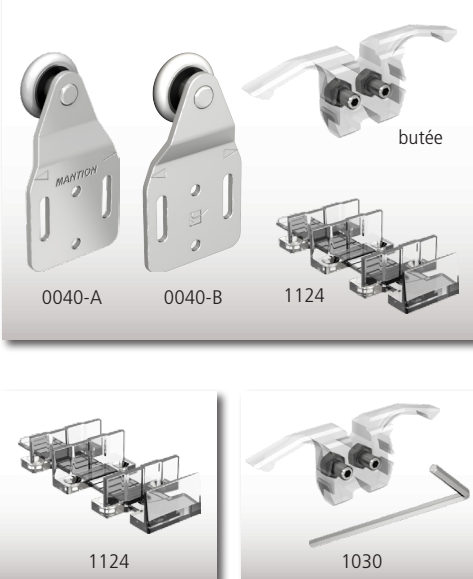

Système coulissant simple ou double, adapté notamment pour la réalisation de placard de grande largeur.

- Déplacement fluide et silencieux grâce aux montures équipées de roulements à billes
- Le système s'adapte astucieusement à des épaisseurs de panneaux allant de 16 à 40 mm
- Possibilité de montage 3 panneaux
- Amortisseur ferme-porte en option
- 2 types de montures : fixation sur plat ou sur chant du panneau

30 Kg (montage sur chant)
40 KG (montage sur plat)

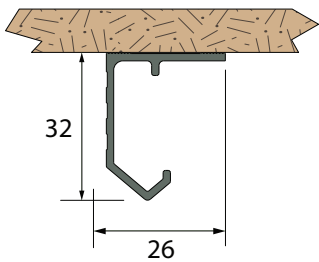

Rail 30 (1.94 - 3 m)

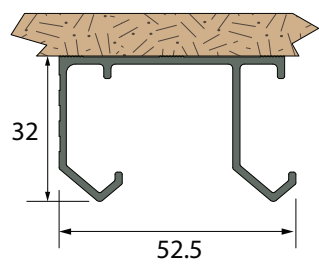

Rail 40 (1.94 - 3 m)

TUB30 (fixation des montures sur chant)

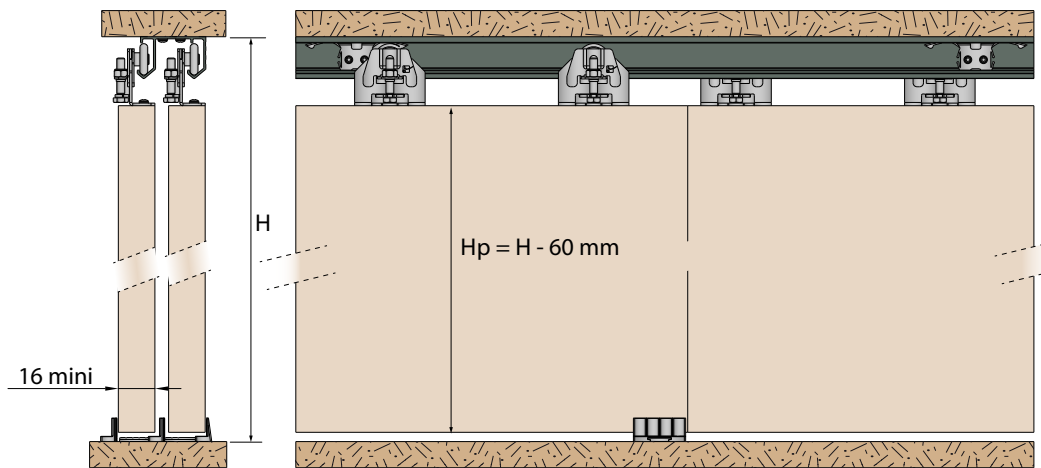

TUB40 (fixation des montures sur plat)

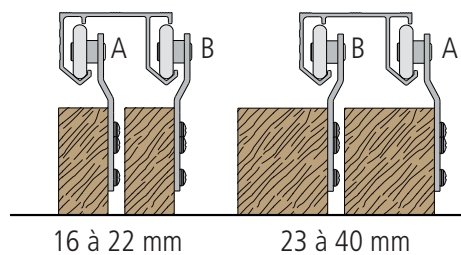

OPTION 3 panneaux

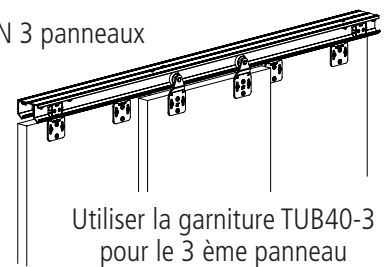

Utiliser la garniture TUB40-3 pour le 3^{ème} panneau

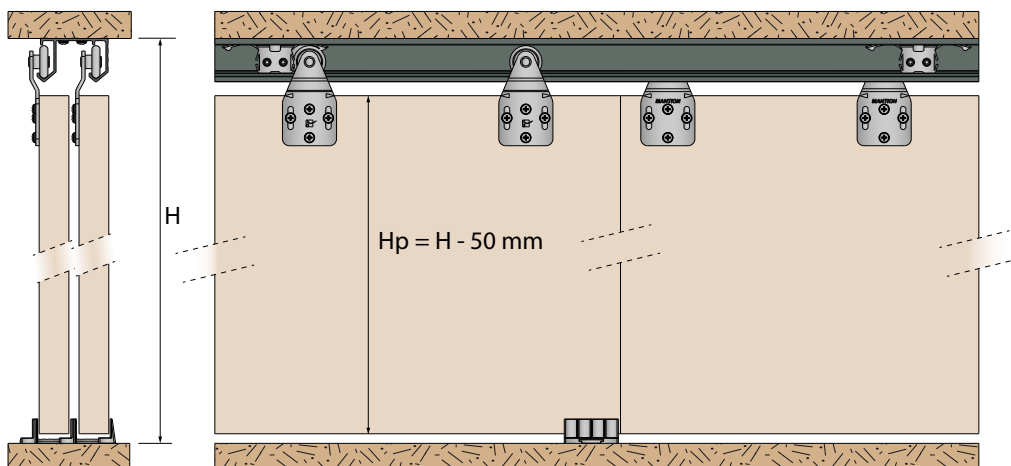

Butée d'extrémité avec maintien de panneau (livrée avec clé de fixation)



L'amortisseur accompagne le panneau de façon automatique jusqu'à la position fermée



Système double pour portes de placard

SAF®-TWIN

NOUVEAU

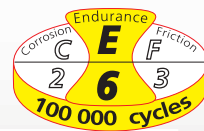

Voir détails de la norme page 4

| | |
|----------------|-----------|
| CAPACITÉ/PORTE | 80 KG |
| RAIL | ALUMINIUM |
| DÉPLACEMENT | DROIT |

RAILS DOUBLES EN ALUMINIUM

| Référence | Désignation |  |
|---------------|---|---|
| 11108D35/P78 | Rail double en aluminium brut, section 33x27 mm, percé tous les 0.44 m. Ecart entre les deux rails = 44.5 mm Longueur = 1.981 m | |
| 11108D35/P118 | Dito en longueur 2.997 m | |
| 11108D45/P78 | Rail double en aluminium brut, section 33x27 mm, percé tous les 0.44 m. Ecart entre les deux rails = 54 mm Longueur = 1.981 m | |
| 11108D45/P118 | Dito en longueur 2.997 m | |



11108D45/...



11108D35/...

GARNITURE POUR 1 PANNEAU

| | | |
|----------|--|---|
| SAF80A-7 | Garniture pour équiper 1 panneau comprenant : - 2 montures SAF81A (axes inox montés sur roulements à billes) - 2 platines 10036 - 2 butées 11213 - 1 guide bas 1124 - Vis de pose, clés et notice de montage. | 6 |
|----------|--|---|

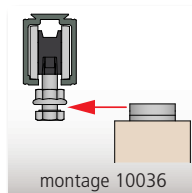

montage 10036

GARNITURE SAF80A-7



Monture SAF81A



Butée 11213



Platine 10036 : pour montage frontal de la porte



Guide 1124

ACCESSOIRES

| | | |
|------------|---|----|
| 11011/P78 | Bandeau en aluminium anodisé à clipser. S'utilise dans le cas d'une fixation au plafond. Hauteur = 63 mm - Longueur = 1.981 m . | 20 |
| 11011/P118 | Dito en longueur 2.997 m | 20 |
| M66S* | Système de butée amortisseur permettant une fermeture et/ou une ouverture tout en douceur de la porte (sur 100 mm). L'amortisseur accompagne la porte de façon automatique jusqu'à la position ouverte et/ou fermée. Pour portes comprises entre 20 et 60 Kg . | 1 |
| M67S* | Dito pour portes comprises entre 61 et 80 Kg . Butée amortisseur équipée de galets pour un guidage parfait. | 1 |
| 11036 | Platine pour portes jusqu'à 80 Kg . Un jeu de 11 mm mini est nécessaire entre la porte et le bas du rail. Peut être encastrée. Pour un montage latéral de la porte. | 50 |
| 1103R | Guide bas en plastique noir. | 10 |

* pour un fonctionnement optimal, il est important de choisir le bon amortisseur en fonction du poids de votre porte.



11011/P...



M67S* - pour portes de 61 à 80 Kg



M66S* - pour portes de 20 à 60 Kg



1103R

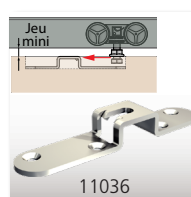

11036

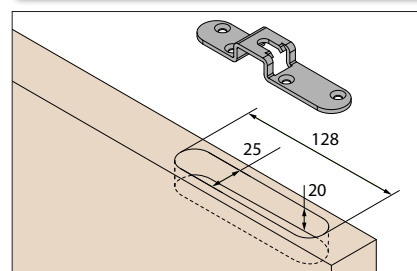

Platine 11036 : à encastrer pour un jeu minimum rail/porte

Système coulissant droit double, pour la réalisation de placard de 2 ou 3 panneaux, jusqu'à 80 Kg chacun et une épaisseur max de :

- 35 mm pour le rail 11108D35
- 45 mm pour le rail 11108D45

- **SILENCIEUX** : fruit de nombreuses heures d'études et de tests, nos nouvelles montures garantissent un confort de roulement inégalé.
- **INGÉNIEUX** : montures équipées d'une rotule qui améliore l'endurance du système et permet de s'adapter aux imperfections du support de pose.
- **PRATIQUE** : montage simple et rapide grâce à son double rail

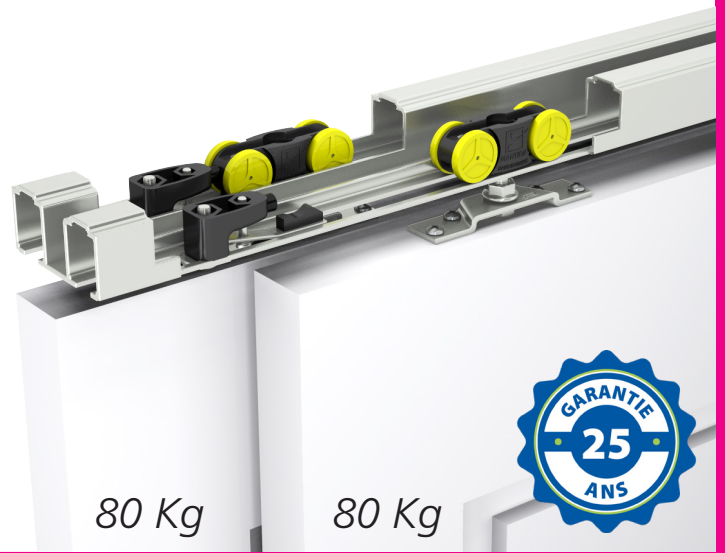

SAF®-TWIN

SAF®-TWIN

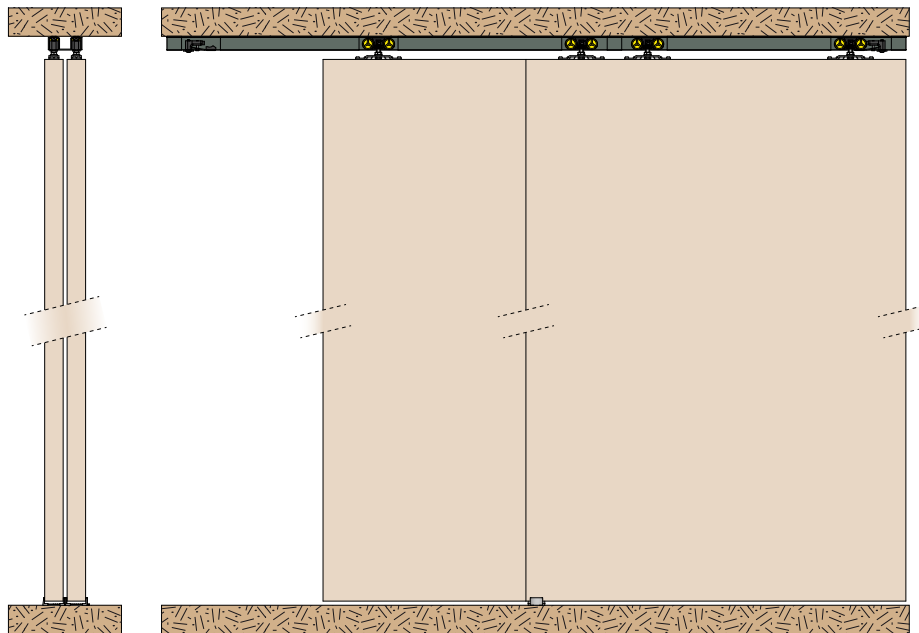

Le nombre d'amortisseur dépend de la largeur mini de la porte :

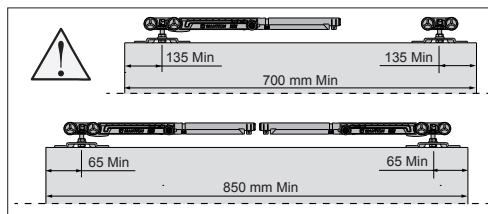

Amortisseur M665

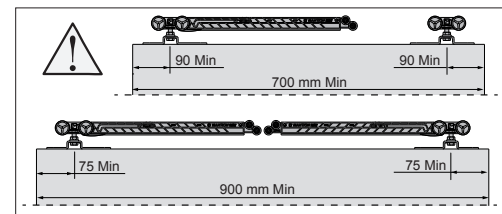

Amortisseur M675

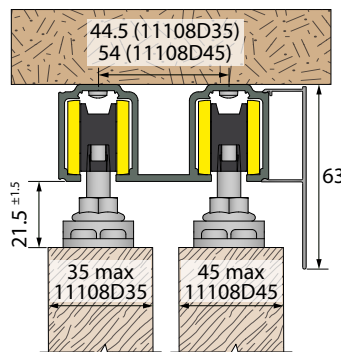

Montage fixation plafond

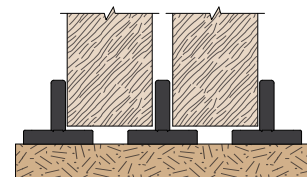

Montage 1103R

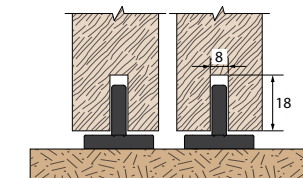

Montage 1103R + rainure

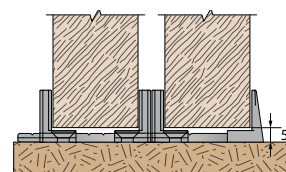

Montage 1124

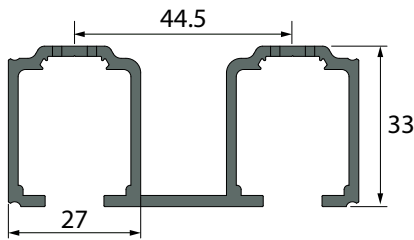

Rail 11108D35 (1.981 - 2.997 m)

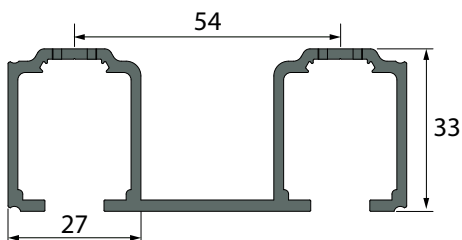

Rail 11108D45 (1.981 - 2.997 m)

Amortisseur ferme-porte M66S
intégré dans le rail



vidéo



course d'amortissement :
100 mm

Amortisseur ferme-porte M67S
intégré dans le rail



vidéo



course d'amortissement :
110 mm

Système pour portes pliantes

5300

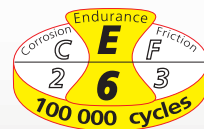

Voir détails de la norme page 4

| | |
|----------------|---------------------|
| CAPACITÉ/PORTE | 15 KG (PAR PANNEAU) |
| RAIL | ALUMINIUM |
| DÉPLACEMENT | PLIANT |

ENSEMBLES pour portes à 2 panneaux sans guidage au sol

| Référence | Désignation | |
|-----------|--|----|
| 5302-75 | Ensemble 5302 comprenant : - 1 garniture 5302 . - 1 rail 5350 en longueur de 0.75 m . | 10 |
| 5302-100 | Dito avec rail 5350 en longueur de 1 m . | 10 |
| 5312-75 | Ensemble 5312 comprenant : - 1 garniture 5312 . - 1 rail 5350 en longueur de 0.75 m . | 10 |
| 5312-100 | Dito avec rail 5350 en longueur de 1 m . | 10 |



RAILS POUR GUIDAGE HAUT ET BAS

| | | |
|----------|--|----|
| 5350/150 | Rail en aluminium, section 22 x 14 mm, percé au Ø 3.5 tous les 220 mm en longueur de 1.50 m . Poids du rail : 1.11 kg/m. | 24 |
| 5350/200 | Dito en longueur de 2 m . | 24 |

GARNITURES pour portes à 2 panneaux sans guidage au sol

| | | |
|------|---|----|
| 5302 | Garniture comprenant : - 1 sabot réglable. - 1 patin. - 2 pivots hauts escamotables fixation sur plat. - 1 pivot bas fixation sur plat. - 1 crapaudine. - 3 charnières 1504C3 . - 1 doigt d'alignement 5330 . - 1 outil de pose et 1 clé 8/13. - Vis de pose et notice de montage. | 10 |
| 5312 | Dito avec pivots pour fixation sur chant. | 10 |

5302

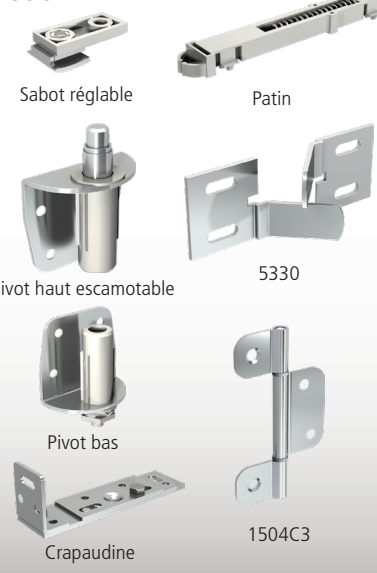

5312

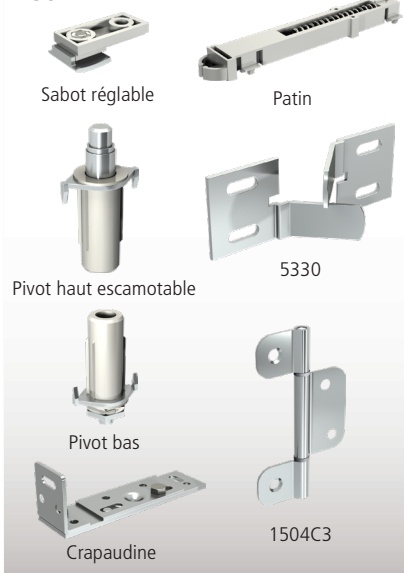

GARNITURES pour portes à 2 panneaux avec guidage au sol

| | | |
|------|--|----|
| 5305 | Garniture comprenant : - 1 sabot réglable. - 1 patin. - 3 pivots hauts escamotables fixation sur plat. - 1 pivot bas fixation sur plat. - 1 crapaudine. - 3 charnières 1504C3 . - 1 galet de guidage Ø 14.5 mm. - 1 outil de pose et 1 clé 8/13. - Vis de pose et notice de montage. | 10 |
| 5315 | Dito avec pivots pour fixation sur chant. | 10 |

5305

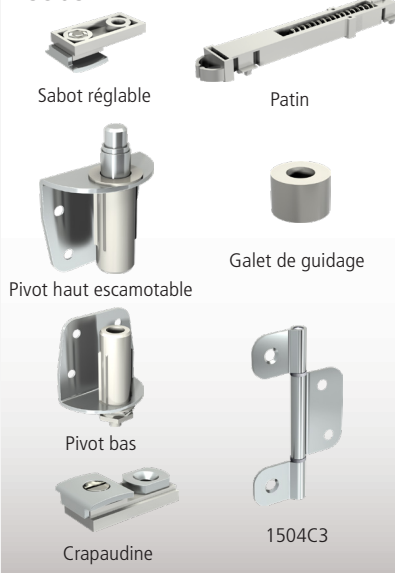

5315

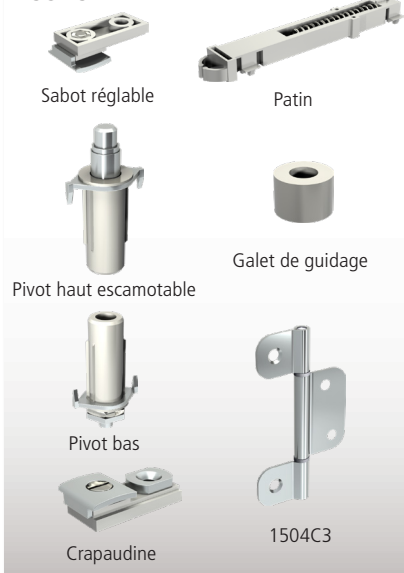

ACCESSOIRES

| | | |
|--------|---------------------|----|
| 5330 | Doigt d'alignement. | 10 |
| 1504C3 | Charnière. | 25 |

15 Kg

Système coulissant pour panneaux repliables doubles.
Fixation sur plat ou sur chant.

- Facilité et rapidité de pose : systèmes de pivots escamotables en partie haute et réglage précis des jeux en tous sens
- Combinaisons multiples pour grandes largeurs (sans meneaux intermédiaires)
- Possibilité de réaliser des panneaux très étroits pour des ouvertures très larges (gain de place)
- Dimensions maxi des panneaux : 2.45 x 0.55 m



5300

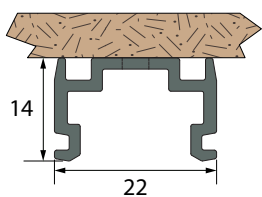

Rail 5350
(1.5 - 2 m)

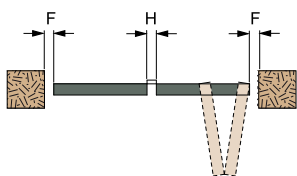

Fermeture à 2 panneaux (1 garniture)

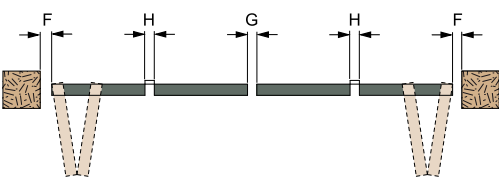

Fermeture à 4 panneaux (2 garnitures)

F : Avec équerre montée sur
- crapaudine : 5 mm
- sans équerre : 3 mm

G : 3 mm

H : 1.5 mm (peut être annulé en encastrant les charnières)

$$\text{Largeur d'1 panneau} = \frac{\text{largeur baie} - \text{jeux}}{\text{nombre de panneaux}}$$

5312

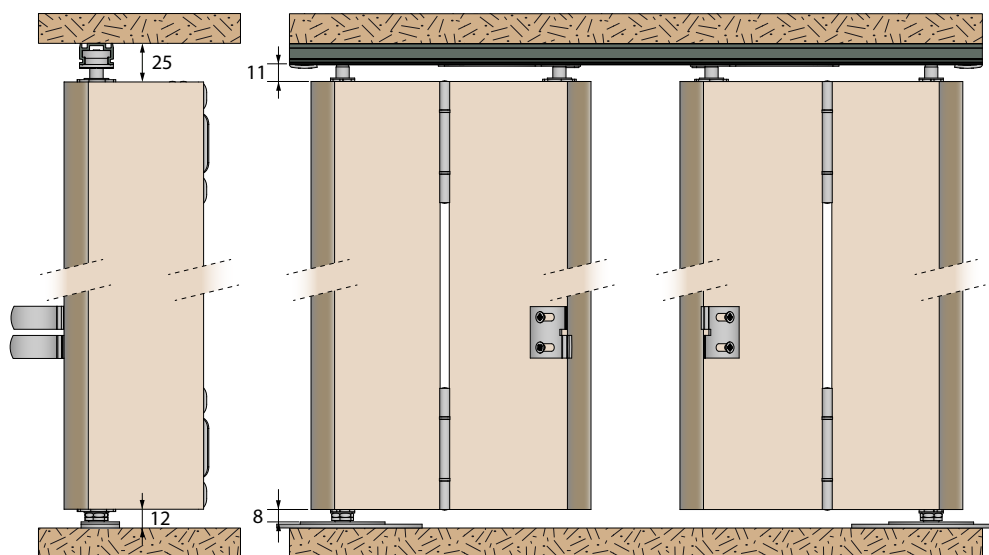

5305

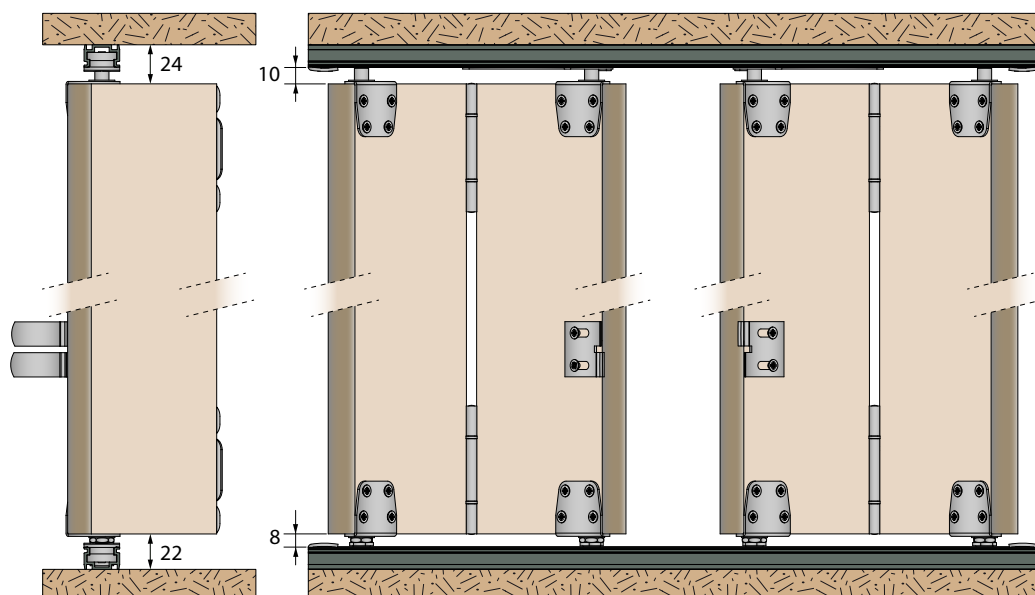



Système coulissant/pliant droit pour portes bois

TANGO

Voir détails de la norme page 4

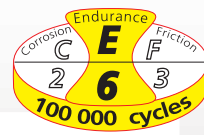

| | |
|------------------|---------------------|
| CAPACITÉ/PANNEAU | 40 kg |
| RAIL | ALUMINIUM (SAF) |
| DÉPLACEMENT | COULISSANT / PLIANT |

ENSEMBLES

| Référence | Désignation | |
|--------------|---|---|
| TANGO40-150 | Ensemble pour 2 panneaux comprenant : - 1 rail SAF en aluminium anodisé percé - Longueur = 1.50 m. - 1 montures SAF (roulements à billes) avec platine - 1 pivots haut - 1 pivots bas - 3 charnières 1504C3 (fixation sur chant) - Vis de pose, clé de réglage et notice de montage. | 8 |
| TANGO40-195* | Ensemble pour 4 panneaux* comprenant : - 1 rail SAF en aluminium anodisé percé - Longueur = 1.95 m. - 2 montures SAF (roulements à billes) avec platine - 2 pivots haut - 2 pivots bas - 6 charnières 1504C3 (fixation sur chant) - Vis de pose, clé de réglage et notice de montage. | 8 |

*les panneaux sont impérativement en opposition, 2 de chaque coté de la baie (2 + 2)

RAIL

| | | |
|-----------|--|---|
| 11108/200 | Rail en aluminium anodisé section 33 x 27 mm, percé tous les 0.44 m, en longueur de 2 m. | 6 |
|-----------|--|---|

GARNITURE

| | | |
|---------|---|---|
| TANGO42 | Garniture permettant de guider 2 panneaux. <u>Garniture comprenant :</u> - 1 monture SAF (roulements à billes) avec platine - 1 pivot haut - 1 pivot bas - 3 charnières 1504C3 (fixation sur chant) - Vis de pose, clé de réglage et notice de montage | 6 |
|---------|---|---|

ACCESSOIRES

| | | |
|--------|---|----|
| 11013 | Support équerre (coulissant) pour fixation murale du rail. Prévoir 1 support tous les 44 cm. | 10 |
| 1504PI | Charnière indexable à bille fixation sur plat (set de 3 charnières). <u>Avantages :</u> - Maintient les panneaux en position fermée - Supprime le jeu entre panneaux (fixation au dos des panneaux) Cette charnière spéciale est destinée à remplacer les charnières du kit 1504C3 (soit 3 pour 2 panneaux et 6 pour 4 panneaux). D'autre part les formules de calcul sont différentes : utiliser notre configurateur en ligne SLIDSOFT® | |
| 1540 | Charnière à encastrer "invisible". La charnière est cachée à l'intérieur du panneau et ne dépasse pas de son plan. <u>Avantages :</u> - Réglages en 3 dimensions : profondeur (X): ± 2 mm / vertical (Z): ± 2.5 mm / horizontal (Y): ± 1 mm - Paumelle réversible - Largeur de 23 mm | |

ENSEMBLE TANGO40

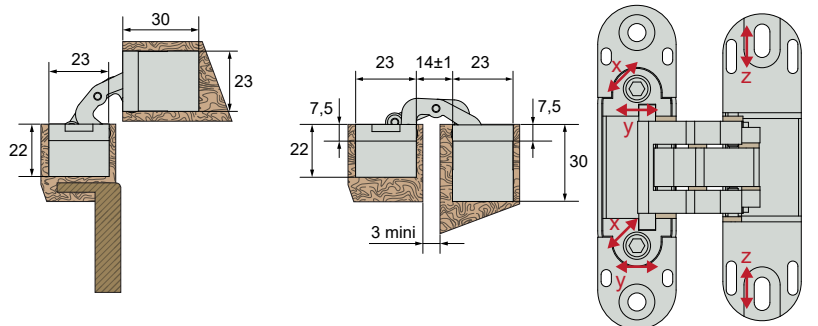
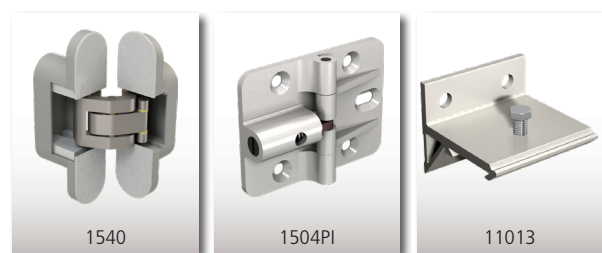
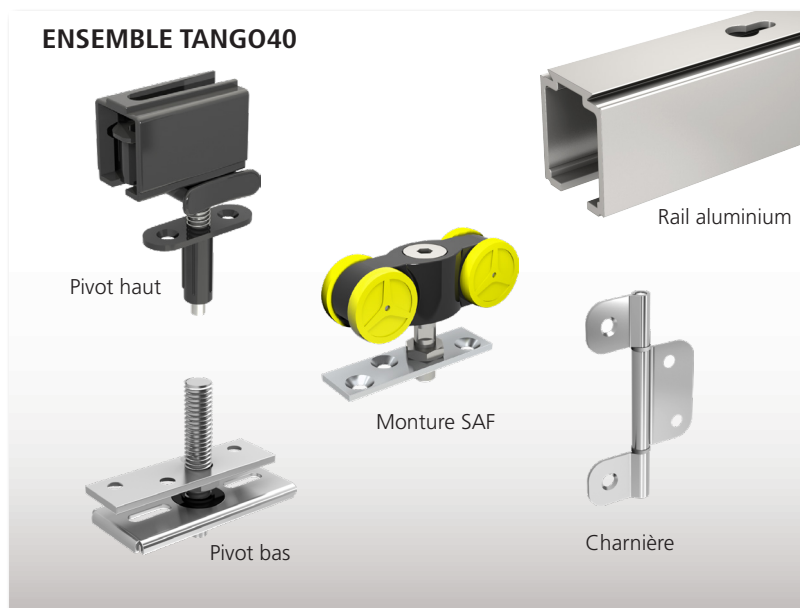

Charnière 1540 encombrement réduit

Charnière 1540 réglage trimensionnel

Système coulissant repliable pour 2 ou 4 panneaux (2 de chaque côté de la baie). Convient pour portes de placard et portes de séparation.

40 Kg



TANGO

- POLYVALENT : pour portes de séparation ou de placard 2 ou 4 panneaux
- ESTHÉTIQUE : pas de rail au sol et jeux minimums
- PRATIQUE : système conçu pour une pose facile et rapide
- Pour 2 panneaux de 750 mm maximum de largeur chacun

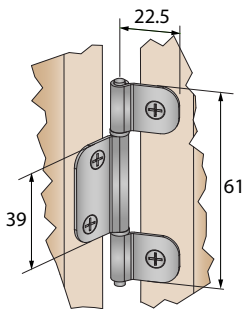
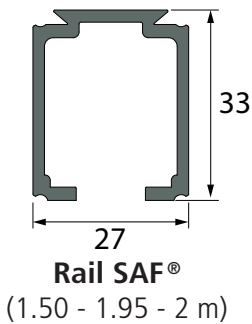
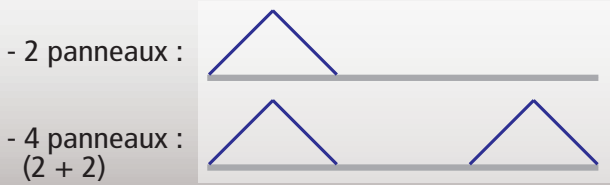

Charnière sur chant **1504C3**

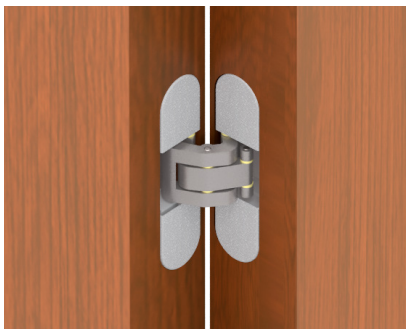

Charnière sur chant **1540**

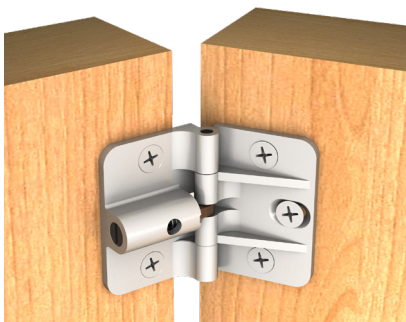

Charnière sur plat **1504PI**
60 mm x 45 mm

TANGO

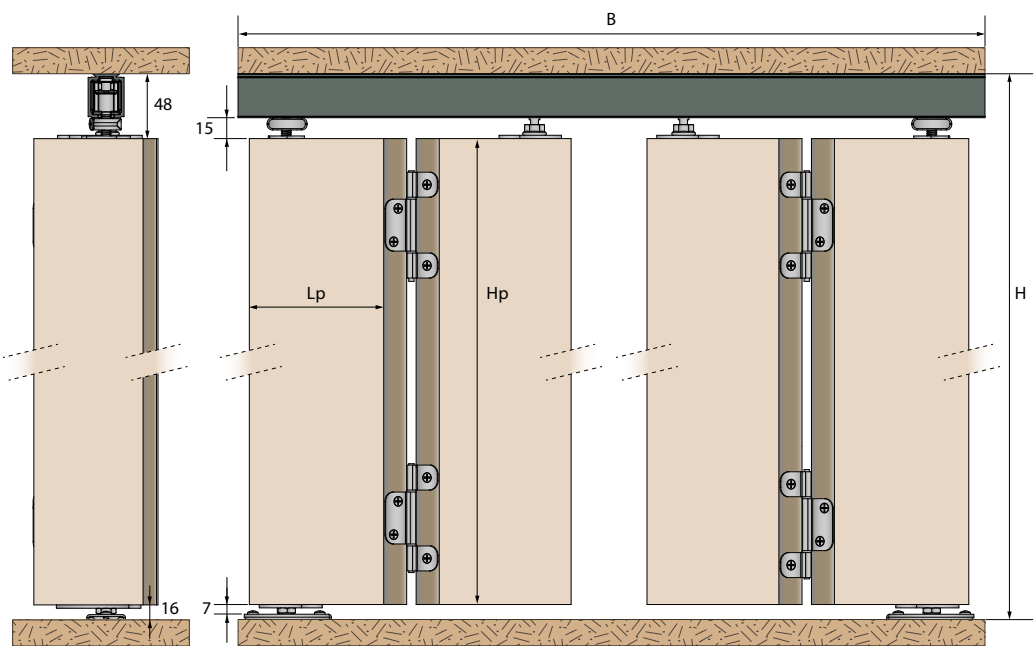

Lp : Largeur de panneau (Lp max = 750 mm)
Hp : Hauteur de panneau

B : Largeur de baie
H : Hauteur de baie

Dimensions de la baie en fonction des panneaux :

| | | | |
|-----------------|--------------------------------|---------------------|---------------------|
| | Configuration (nb de panneaux) | 2 + 2 | 2 |
| | Largeur de baie | $B = 4Lp + 3.6 + J$ | $B = 2Lp + 1.2 + J$ |
| Hauteur de baie | | $H = Hp + 64$ | |
| | Configuration (nb de panneaux) | 2 + 2 | 2 |
| | Largeur de baie | $B = 4Lp + 1.2 + J$ | $B = 2Lp + J$ |
| Hauteur de baie | | $H = Hp + 64$ | |

La valeur «J» est fonction de l'épaisseur des panneaux :

| Ep | J |
|--------------|----|
| 16 < Ep < 22 | 4 |
| 22 < Ep < 28 | 6 |
| 28 < Ep < 32 | 8 |
| 32 < Ep < 40 | 12 |

Dimensions des panneaux en fonction de la baie :

| | | | |
|--------------------|--------------------------------|------------------------------|------------------------------|
| | Configuration (nb de panneaux) | 2 + 2 | 2 |
| | Largeur de panneau | $Lp = \frac{B - 3.6 - J}{4}$ | $Lp = \frac{B - 1.2 - J}{2}$ |
| Hauteur de panneau | | $Hp = H - 64$ | |
| | Configuration (nb de panneaux) | 2 + 2 | 2 |
| | Largeur de panneau | $B = \frac{B - 1.2 - J}{4}$ | $B = \frac{B - J}{2}$ |
| Hauteur de panneau | | $Hp = H - 64$ | |

| Ep | J |
|--------------|----|
| 16 < Ep < 22 | 4 |
| 22 < Ep < 28 | 6 |
| 28 < Ep < 32 | 8 |
| 32 < Ep < 40 | 12 |

BROSSES D'ÉTANCHÉITÉ & JOINTS

| | |
|-------------------|---|
| 63A5/1200 | Brosse d'étanchéité adhésive poils courts 5 mm. Longueur = 12 m. |
| 63A15/1200 | Dito avec poils de 15 mm. |
| 63A20/1200 | Dito avec poils de 20 mm. |
| 63A25/1200 | Dito avec poils de 25 mm. |
| 1150/105 | Brosse d'étanchéité avec support PVC, poils 15 mm. Percé tous les 220 mm, livré sous gaine plastique individuelle. Longueur = 1.05 m. |
| 1151/250 | Brosse d'étanchéité avec support PVC, poils 22 mm. Longueur = 2.5 m. |
| 1151A/300 | Brosse d'étanchéité avec support en aluminium, poils 35 mm. Longueur = 3 m. |
| 1151AL/300 | Brosse d'étanchéité avec support en aluminium, poils 40 mm. Longueur = 3 m. |
| 63C10/250 | Joint brosse avec base sapin. Pour rainure de 7 x 3 mm. Longueur = 2.50 m. |
| 63C10/10 | Dito en longueur de 10 m. |
| 63B10/250 | Joint brosse avec base sapin. Pour rainure de 6 x 4 mm. Longueur = 2.50 m. |
| 63B10/10 | Dito en longueur de 10 m. |
| 66JB/300 | Joint adhésif translucide demi lune. Longueur = 3 m. |
| 66JB/350 | Dito en longueur de 3.50 m. |
| 66JN/250 | Joint adhésif noir demi lune. Longueur = 2.5 m. |
| 66JC5/250 | Joint tubulaire Ø 5 mm en silicone avec base sapin. Pour rainure de 5 x 2 mm. Longueur = 2.50 m. |
| 66JC5/10 | Dito en longueur de 10 m. |



AMORTISSEUR FERME-PORTE

| | |
|---------------|--|
| 66AFP3 | Système d'amortisseur permettant une fermeture tout en douceur de la porte. Grâce à un doigt d'entraînement fixé sur le panneau, l'amortisseur accompagne la porte de façon automatique jusqu'à la position fermée. Conditionné en tube PET. |
|---------------|--|



SERRURES

| | |
|---------------|---|
| 0942-1 | Kit de serrure à encastrer finition aspect brossé comprenant : - 1 serrure à crochet (coffre 68x100 mm) + gâche (hauteur 90 mm) - 2 rosaces rondes à condamnation intérieur/extérieur - 1 bouton doigt |
| 0942-2 | Dito avec rosaces ovales |



KIT DE FIXATION SOUS PENTE - GAMME PICOSTAR

| | |
|--------------|--|
| 66KSP | Le kit de sous pente permet de fixer le rail haut de façon horizontale en toute simplicité. Le rail est vissé sur le support. Pente de 17 à 59°. Livré en 2 exemplaires. |
|--------------|--|

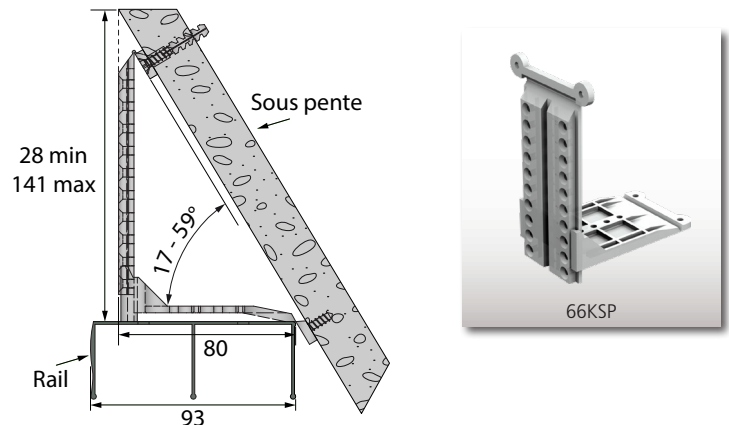

POIGNÉES

| Référence | Désignation | |
|-----------|---|----|
| 1296 | Poignée cuvette "rectangle" en ABS à encastrer. Hauteur : 100 mm, largeur : 60 mm. | 10 |
| 1293 | Poignée cuvette "ovale" en ABS à encastrer. Hauteur : 80 mm, largeur : 27 mm. | 10 |
| 1280 | Set de 2 poignées rondes Ø 56 mm et 1 bouton doigt Ø 29 mm en INOX . | |
| 1281 | Bouton doigt en INOX (chant de porte) - Ø 29 mm. | |
| 1280A | Set de 2 poignées ovales en INOX brossé - 120 x 41 mm. | |
| 1293-1 | Poignée cuvette ronde en ABS Ø 50 mm à encastrer. Couleur noir. | |
| 1293-2 | Dito en couleur blanc. | |
| 1293-4 | Dito en couleur marron. | |
| 1293-5 | Dito en couleur beige. | |
| 1293-6 | Dito en couleur argenté. | |
| 1293-7 | Dito en couleur doré. | |
| 1293-8 | Poignée cuvette ronde en métal Ø 35 mm à encastrer. Coloris métal chromé. | |
| 1293-9 | Dito en coloris métal doré. | |
| 1293-10 | Poignée cuvette rectangulaire en métal 32 x 75 mm à encastrer. Coloris métal chromé. | |
| 1293-11 | Dito en coloris métal doré. | |

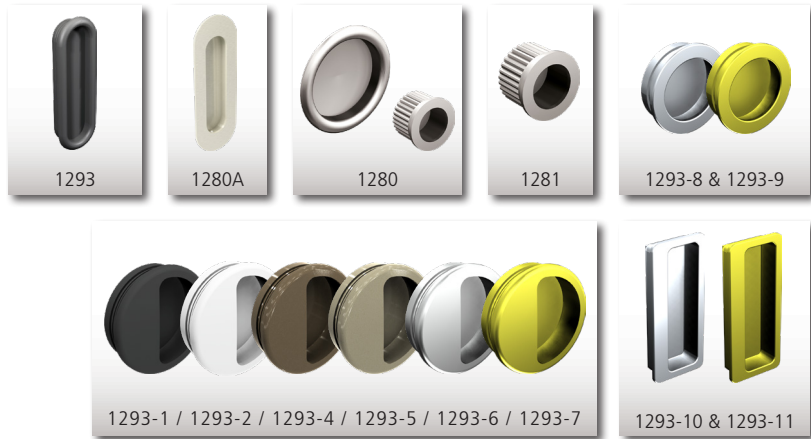

CHARNIÈRES

CHARNIÈRES FIXATION SUR PLAT

| | | |
|-----------|--|----|
| 1504P | Acier zingué 12/10 ^e - 70 x 40 mm - axe acier Ø 4 mm. | 25 |
| 1504PI | Charnière indexable à bille (maintien position fermée). Aluminium 30/10 ^e - 60 x 45 mm - axe acier Ø 4 mm. | 3 |
| 1506P | Acier zingué 20/10 ^e - 40 x (47 + 30) mm - axe acier Ø 6 mm. | |
| 1508P | Acier zingué 20/10 ^e - 50 x 65 mm - axe PVC Ø 8 mm. | 25 |
| 11508X | Acier INOX poli 20/10 ^e - 65 x 62 mm - axe INOX Ø 8 mm. | 10 |
| 1510DXA2 | Acier INOX brossé 30/10 ^e - 100 x 67 mm - axe INOX Ø 10 mm. | |
| 1510DPXA2 | Dito avec poignée intégrée. | |
| 1508PS | Acier zingué 20/10 ^e - 50 x 65 mm - axe PVC Ø 8 mm. | 25 |
| 1508PSE | Acier zingué 20/10 ^e - 50 x 196 mm - axe PVC Ø 8 mm. | 10 |
| 1510P | Acier zingué 18/10 ^e - 50 x 65 mm - axe PVC Ø 10 mm. | 10 |
| 1510PS | Acier zingué 25/10 ^e - 50 x 196 mm - axe acier Ø 10 mm. | 10 |
| 1512P | Acier zingué 20/10 ^e - 85 x 85 mm - axe acier Ø 12 mm. | 10 |
| 1514P | Acier zingué 30/10 ^e - 120 x 100 mm - axe acier Ø 14 mm. | 6 |
| 1516P | Acier zingué 40/10 ^e - 120 x 100 mm - axe acier Ø 16 mm. | 4 |



CHARNIÈRES FIXATION SUR CHANT

| | | |
|----------|--|----|
| 1504C3 | Acier zingué 12/10 ^e - 80 x 45 mm - axe acier Ø 4 mm. | 25 |
| 1510CXA2 | Acier INOX brossé 30/10 ^e - 100 x 67 mm - axe INOX Ø 10 mm. | |
| 1510C | Acier zingué 18/10 ^e - 80 x 60 mm - axe PVC Ø 10 mm. | 10 |
| 1512C | Acier zingué 25/10 ^e - 85 x 85 mm - axe PVC Ø 12 mm. | 10 |
| 1512CR | Acier zingué 25/10 ^e - 85 x 60 mm - axe PVC Ø 12 mm. | 10 |
| 1514C | Acier zingué 30/10 ^e - 120 x 100 mm - axe acier Ø 14 mm. | 6 |
| 1516C | Acier zingué 40/10 ^e - 120 x 100 mm - axe acier Ø 16 mm. | 4 |



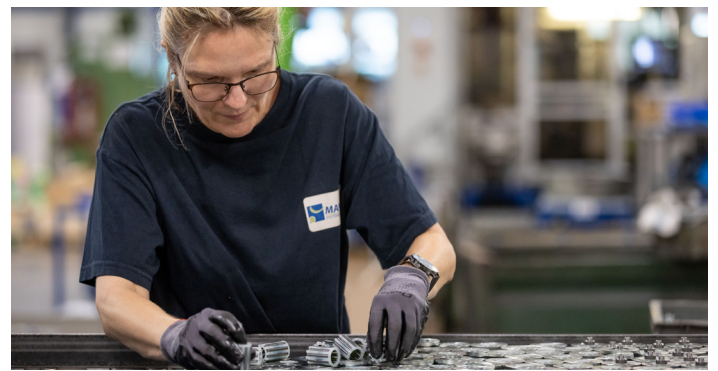
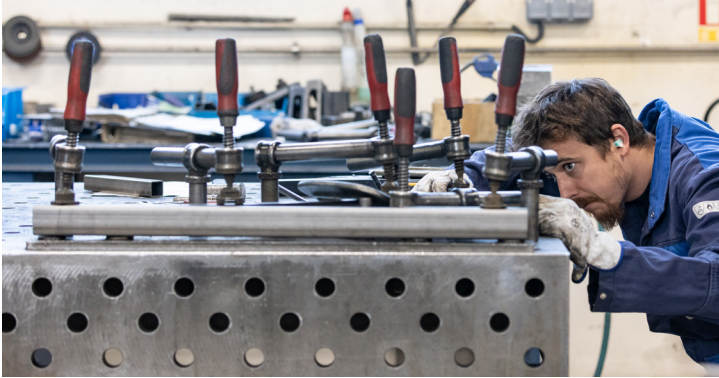

Configurateur en ligne

SLIDSOFT®

SlidSoft

configurateur en ligne

- Choix simple et rapide du type de configuration
- Calcul du dimensionnement de vos volets, portes et portails
- Listing complet des produits nécessaires
- Détails des produits avec fenêtre de visualisation
- Notices et plans téléchargeables
- Possibilité de rentrer votre code client pour obtenir un devis chiffré
- Transmission automatique du devis au service ADV si vous décidez de valider celui-ci



SLIDSOFT®

SLIDSOFT® : configurateur en ligne

retrouvez SLIDSOFT® sur WWW.MANTION.FR

SlidSoft

configurateur en ligne

Votre solution coulissante
en ligne et sur mesure !



DEVIS N° DSGP130420160002
PORTE EN VERRE - SAFGLASS
 Fait le : 13/04/2016 Devis valable jusqu'à : 13/06/2016

Pour l'entreprise :
 À l'attention de :
 Adresse :

Référence client

Ref client : - Ref chantier : - Ref baie : -

Données d'entrées

Type de fixation : Fixation murale
 Hauteur de baie : H (m) : 2,2 m
 Largeur de baie : O (m) : 1,5 m
 Nombre de baies identique : 1
 Distance de refoulement : R (m) : 1 m
 Poids d'un vantail (Kg) : 67,7 kg
 Type de porte : 1 vantail
 Type de déplacement : Manuel
 Sens d'ouverture : Ouverture à droite
 Finition du bandeau de porte : RAL: 5015 - Bleu ciel
 Finition du bandeau de rail : RAL: 5015 - Bleu ciel

Résultats

Largeur de la porte : L (m) : 1,56 m
 Hauteur de la porte : P (m) : 2,17 m
 Épaisseur de verre : Ep (mm) : 8 mm
 Longueur du rail : B (m) : 3,13 m
 Longueur du bandeau de rail (m) : 3,19 m
 Longueur du bandeau de porte (m) : 1,56 m
 Longueur de couronne (m) : 0 m

Mantion SAS ne garantit pas les performances ou les résultats obtenus avec le logiciel. Mantion SAS n'est pas tenue d'accepter une commande basée sur les résultats obtenus avec le logiciel. Le fait d'accepter une telle commande ne vaut pas garantie de ces résultats.

Mantion SAS - 7 rue Guy Lussac - 25000 BESANCON - Tél +33 3 81 50 56 77 - Fax +33 3 81 53 29 76 - mantion@mantion.com

Pour détailler votre projet, c'est facile !
 Il vous suffit de renseigner les dimensions de votre baie et vos options.
 Vous aurez aussi accès au détail complet des produits et plans.



DEVIS N° DSGP130420160002
PORTE EN VERRE - SAFGLASS
 Fait le : 13/04/2016 Devis valable jusqu'à : 13/06/2016

| References | Désignation | Quantité | Prix HT € | TOTLIG |
|------------|--|----------|-----------|--------|
| 11106400 | RAIL ALU SIMPLE VOIE EN 4M MANTION® | 1,00 | | |
| 04A214 | BANDEAU MURAL-PEINT SRM MANTION® | 1,00 | | |
| 04A072 | HABILITAGE FINCE & PENNELS SPECIALE SRM MANTION® | 1,00 | | |
| 03A0201 | GAUFRIERE PORTE VERRE 80X80 MANTION® | 1,00 | | |
| 31013 | ECLAIRAGE DE FIXATION SAF RAIL SIMPLE MANTION® | 9,00 | | |
| 31046 | JEU D'EMBOÛTS ALU POUR RAIL SIMPLE VOIE MANTION® | 1,00 | | |
| 102101 | POIGNEE BOUTON 37MM POLYCARBONATE MANTION® | 1,00 | | |

Total = €

Commentaires :

Mantion SAS ne garantit pas les performances ou les résultats obtenus avec le logiciel. Mantion SAS n'est pas tenue d'accepter une commande basée sur les résultats obtenus avec le logiciel. Le fait d'accepter une telle commande ne vaut pas garantie de ces résultats.

Mantion SAS - 7 rue Guy Lussac - 25000 BESANCON - Tél +33 3 81 50 56 77 - Fax +33 3 81 53 29 76 - mantion@mantion.com

La gamme AMÉNAGEMENT INTÉRIEUR 113

Systèmes pour :

- portes de SÉPARATION
- portes PLIANTES
- portes À GALANDAGE

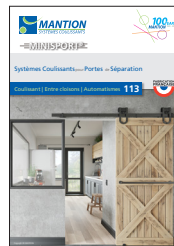

La gamme VOLETS 313

Systèmes et motorisations pour :

- volets COULISSANTS
- volets PLIANTS
- volets BATTANTS

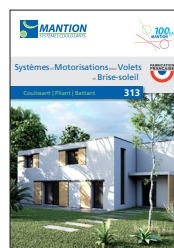

La gamme OPENTEC®

Système pliant/coulissant droit :

- pour PAROIS VERRE SANS CADRE
- pour PANNEAUX EN BOIS
- pour BAIE VITRÉE AVEC CADRE BOIS
- pour BAIE VITRÉE AVEC CADRE ACIER



La gamme PORTAILS 411

Systèmes et motorisations pour :

- portails AUTOPORTANTS
- portails SUR RAIL AU SOL
- portails SUR PIVOTS

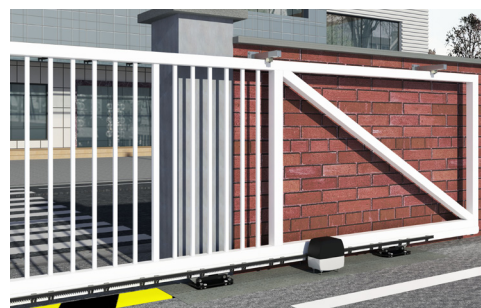

La gamme SPORTUB® 211

Systèmes coulissants pour :

- portes à déplacement DROIT jusqu'à 2000 Kg
- portes à déplacement LATÉRAL
- portes PLIANTES à panneaux égaux
- portes ACCORDÉON avec demi-panneau
- portes BASCULANTES



La gamme HERCULE® 911

Systèmes coulissants pour :

- portes à déplacement DROIT jusqu'à 3000 Kg
- portes à déplacement LATÉRAL
- portes PLIANTES à panneaux égaux
- portes ACCORDÉON avec demi-panneau

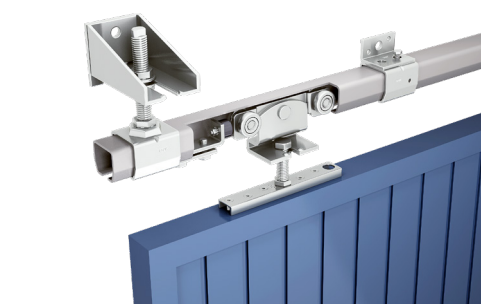

| | | |
|---------------|---------------------|--------|
| 0030 | Monture TUBEL | 18 |
| 0040-A | Monture TUBEL | 18 |
| 0040-B | Monture TUBEL | 18 |
| 0040-C | Monture TUBEL | 18 |
| 0942-1 | Serrure | 26 |
| 0942-2 | Serrure | 26 |
| 111 | Patin MINITUB | 6 |
| 112 | Patin MINITUB | 6 |
| 1030 | Butée TUBEL | 18 |
| 1083 | Butée MINITUB | 6 |
| 1103R | Guide bas | 20 |
| 1123 | Guide bas | 6 |
| 1124 | Guide bas | 6 - 18 |
| 1280 | Poignée | 27 |
| 1281 | Poignée | 27 |
| 1293 | Poignée | 6 |
| 1293 | Poignée | 27 |
| 1296 | Poignée | 27 |
| 1540 | Charnière invisible | 24 |
| 5302 | Garniture 5302 | 22 |
| 5305 | Garniture 5305 | 22 |
| 5312 | Garniture 5312 | 22 |
| 5315 | Garniture 5315 | 22 |
| 5330 | Doigt 5300 | 22 |
| 10025 | Arret PICO | 8 |
| 11013 | Support rail TANGO | 24 |
| 11036 | Platine SAF-TWIN | 20 |
| 11011/P118 | Bandeau SAF-TWIN | 20 |
| 11011/P78 | Bandeau SAF-TWIN | 20 |
| 11108/200 | Rail TANGO | 24 |
| 11108D35/P118 | Rail SAF-TWIN | 20 |
| 11108D35/P78 | Rail SAF-TWIN | 20 |
| 11108D45/P118 | Rail SAF-TWIN | 20 |
| 11108D45/P78 | Rail SAF-TWIN | 20 |
| 1150/105 | Brosse | 26 |
| 11508X | Charnière | 27 |
| 1151/250 | Brosse | 26 |
| 1151A/300 | Brosse | 26 |
| 1151AL/300 | Brosse | 26 |
| 1280A | Poignée | 27 |
| 1293-1 | Poignée | 27 |
| 1293-10 | Poignée | 27 |
| 1293-11 | Poignée | 27 |
| 1293-2 | Poignée | 27 |
| 1293-4 | Poignée | 27 |
| 1293-5 | Poignée | 27 |
| 1293-6 | Poignée | 27 |
| 1293-7 | Poignée | 27 |
| 1293-8 | Poignée | 27 |
| 1293-9 | Poignée | 27 |
| 1504C3 | Charnière | 22 |
| 1504C3 | Charnière | 27 |
| 1504P | Charnière | 27 |
| 1504PI | Charnière indexable | 24 |

| | | |
|-------------|---------------------|--------------|
| 1504PI | Charnière | 27 |
| 1506P | Charnière | 27 |
| 1508P | Charnière | 27 |
| 1508PS | Charnière | 27 |
| 1508PSE | Charnière | 27 |
| 1510C | Charnière | 27 |
| 1510CXA2 | Charnière | 27 |
| 1510DPXA2 | Charnière | 27 |
| 1510DXA2 | Charnière | 27 |
| 1510P | Charnière | 27 |
| 1510PS | Charnière | 27 |
| 1512C | Charnière | 27 |
| 1512CR | Charnière | 27 |
| 1512P | Charnière | 27 |
| 1514C | Charnière | 27 |
| 1514P | Charnière | 27 |
| 1516C | Charnière | 27 |
| 1516P | Charnière | 27 |
| 1609/150 | Rail MINITUB | 6 |
| 1609/200 | Rail MINITUB | 6 |
| 25/200B | Rail PICO | 8 - 10 |
| 25/200M | Rail PICO | 8 - 10 |
| 25/300B | Rail PICO | 8 - 10 |
| 25/300M | Rail PICO | 8 - 10 |
| 25/500B | Rail PICO | 8 - 10 |
| 25/500M | Rail PICO | 8 - 10 |
| 25V/200B | Rail PICO | 8 - 10 |
| 25V/200M | Rail PICO | 8 - 10 |
| 25V/300B | Rail PICO | 8 - 10 |
| 25V/300M | Rail PICO | 8 - 10 |
| 30/194 | Rail TUBEL | 18 |
| 30/300 | Rail TUBEL | 18 |
| 40/194 | Rail TUBEL | 18 |
| 40/300 | Rail TUBEL | 18 |
| 5302-100 | Ensemble 5302 | 22 |
| 5302-75 | Ensemble 5302 | 22 |
| 5312-100 | Ensemble 5312 | 22 |
| 5312-75 | Ensemble 5312 | 22 |
| 5350/150 | Rail 5300 | 22 |
| 5350/200 | Rail 5300 | 22 |
| 60/200 | Rail PICO | 10 |
| 60/300 | Rail PICO | 10 |
| 61H19/180A | Profil H PICOSTAR19 | 16 |
| 61H19/180AM | Profil H PICOSTAR19 | 16 |
| 61T/200A | Profil PICOSTAR | 12 - 14 - 16 |
| 61T/200B | Profil PICOSTAR | 12 - 14 - 16 |
| 63A15/1200 | Brosse | 26 |
| 63A20/1200 | Brosse | 26 |
| 63A25/1200 | Brosse | 26 |
| 63A5/1200 | Brosse | 26 |
| 63B10/10 | Brosse | 26 |
| 63B10/250 | Brosse | 26 |
| 63C10/10 | Brosse | 26 |
| 63C10/250 | Brosse | 26 |

| | | |
|-------------|-------------------------|--------------|
| 66AFP20 | Amortisseur TUBEL | 18 |
| 66AFP3 | Amortisseur | 26 |
| 66JB/300 | Joint | 26 |
| 66JB/350 | Joint | 26 |
| 66JC5/10 | Joint | 26 |
| 66JC5/250 | Joint | 26 |
| 66JN/250 | Joint | 26 |
| 66KSP | Kit fixation sous pente | 26 |
| 70/600A | Jeu de rail PICOSTAR | 12 - 14 - 16 |
| 70/600B | Jeu de rail PICOSTAR | 12 - 14 - 16 |
| 71E18/280A | Poignée PICOSTAR18 | 14 |
| 71E18/280B | Poignée PICOSTAR18 | 14 |
| 71E19/280A | Poignée PICOSTAR19 | 16 |
| 71E19/280B | Poignée PICOSTAR19 | 16 |
| 71G/280A | Poignée PICOSTAR2 | 12 |
| 71G/280B | Poignée PICOSTAR2 | 12 |
| 71G19/280A | Poignée PICOSTAR19 | 16 |
| 71G19/280B | Poignée PICOSTAR19 | 16 |
| 71H18/280A | Poignée PICOSTAR18 | 14 |
| 71H18/280B | Poignée PICOSTAR18 | 14 |
| 71H19/280A | Poignée PICOSTAR19 | 16 |
| 71H19/280B | Poignée PICOSTAR19 | 16 |
| 71V/280A | Poignée PICOSTAR2 | 12 |
| 71V/280B | Poignée PICOSTAR2 | 12 |
| 71V19/280A | Poignée PICOSTAR19 | 16 |
| 71V19/280B | Poignée PICOSTAR19 | 16 |
| 72/200A | Ensemble PICOSTAR2 | 12 - 14 - 16 |
| 72/200B | Ensemble PICOSTAR2 | 12 - 14 - 16 |
| 72/300A | Ensemble PICOSTAR2 | 12 - 14 - 16 |
| 72/300B | Ensemble PICOSTAR2 | 12 - 14 - 16 |
| M66S | Amortisseur SAF-TWIN | 20 |
| M67S | Amortisseur SAF-TWIN | 20 |
| MINITU | Garniture MINITUB | 6 |
| MINITU100 | Ensemble MINITUB | 6 |
| MINITU150 | Ensemble MINITUB | 6 |
| PICO13 | Garniture PICO13 | 8 |
| PICO25 | Garniture PICO25 | 8 |
| PICO26 | Garniture PICO26 | 8 |
| PICO26-200T | Ensemble PICO26 | 8 |
| PICO26T | Garniture PICO26 | 8 |
| PICO59 | Garniture PICOSTAR | 12 - 14 - 16 |
| PICO60 | Garniture PICO60 | 10 |
| PICO60-200T | Ensemble PICO60 | 10 |
| PICO60-300T | Ensemble PICO60 | 10 |
| SAF80A-7 | Garniture SAF-TWIN | 20 |
| TANGO40-150 | Ensemble TANGO | 24 |
| TANGO40-195 | Ensemble TANGO | 24 |
| TANGO42 | Garniture TANGO | 24 |
| TUB30-1 | Garniture TUBEL | 18 |
| TUB40-194 | Ensemble TUBEL | 18 |
| TUB40-2 | Garniture TUBEL | 18 |
| TUB40-3 | Garniture TUBEL | 18 |
| TUB40-300 | Ensemble TUBEL | 18 |



MANTION® SAS

7 rue Gay Lussac | FRANCE - 25000 Besançon
Tél. + 33 3 81 50 56 77 | Fax. + 33 3 81 53 29 76
E-mail : mantion@mantion.com



Allemagne / Autriche

Germany / Austria

Mantion Baubeschläge GMBH

Dieselstraße 18
D-42579 HEILIGENHAUS
Tél. + 49 2056 58 26 90
Fax. + 49 2056 58 26 99
Email : info@mantion.de
www.mantion.de

Moyen Orient

Middle East

Dubaï Branch Office

Jafza South, unit no. S101 23 O 032,
Jebel Ali Free Zone, Dubai, UAE
Dubai & Bahrain : Tél. +971 56 174 58 44
Reste du Moyen Orient : +971 56 739 66 11
Email : export@mantion.com
www.mantion.com

Asie du Sud-Est

South-East Asia

Mantion South-East Asia

Sovereign Plaza Lantai 8 Unit D E
Jl. TB Simatupang No.Kav. 36, Kec. Cilandak,
Jakarta Selatan, 12430
INDONESIA
Email : export@mantion.com
www.mantion.com

Europe de l'Est

East Europe

Mantion Polska

ul Boruty 2a
PL-03 769 WARSZAWA
Tél. + 48 22 818 77 22
Fax. + 48 22 818 99 78
Email : biuro@valcomp.com.pl
www.valcomp.com.pl

Inde

India

Mantion India Private Ltd

G-19, T.V. Estate, 248/A, S.K. Ahire Marg, Worli
Mumbai - 400030. INDIA
Mobile. +91 (0) 9819 30 38 78
Email : support.india@mantion.com
www.mantion.com

Amérique du Nord

North America

Mantion Canada

12-360 boul. Séminaire N
Saint-Jean-sur-Richelieu
Québec J3B 5L1
Tél. + 1 (450) 529 1315
E-mail : contact@mantion-na.com
www.mantion.ca

Mantion USA

10-34 44th Drive. 2nd Floor.
Long Island City
11101 NEW YORK
Tél. + 1 (475) 289-0254
E-mail : contact@mantion-us.com
www.mantion.us